



zanzar



PLISADA



ENROLLABLE



FIJA

la diferencia es Zanzar > **2019**

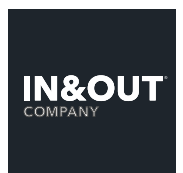
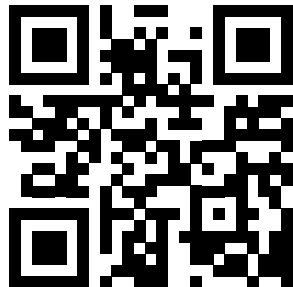



Zanzar es

COMPETICIÓN
COMPARACIÓN
ACUERDO



**LA COMPRENSIÓN MUTUA
CON NUESTROS SOCIOS
ES LA VÍA MÁS NATURAL
PARA ALCANZAR EL ÉXITO**

UNDERSTANDING WITH OUR
PARTNERS IS THE NATURAL
WAY TO BE SUCCESSFUL



**zanzar
iberia**



LA EMPRESA

Zanzar Iberia, S.L. es una empresa fabricante de mosquiteras y productos de la protección solar de calidad.

Zanzar Iberia, juntos con Zanzar Spa, forman parte de IN & OUT spa, un grupo industrial con sede en Italia que trabaja en los mercados europeos y ofrece productos innovadores, mejorando la calidad de vida y seguridad en los hogares. Zanzar Iberia se dedica activamente a proporcionar al mercado de la península Ibérica los productos de Zanzar spa, un líder europeo en el sector de la industria, soluciones en mosquiteras y productos protección solar de primera calidad.

Zanzar Iberia S.L. cuenta con una moderna infraestructura industrial, una importante red de clientes y productores nacionales e internacionales. Una potente organización empresarial capaz de establecerse en el centro del mercado con el objetivo de satisfacer a nuestros clientes.

THE COMPANY

Zanzar Iberia, S.L. is a manufacturer of insect screens and sun protection systems.

Zanzar Iberia, together with Zanzar Spa, are part of the IN&OUT spa, an Italian based industrial group busy in the European markets providing innovative products to improve the quality of life, the safety and the well being of modern homes.

Zanzar Iberia is active in providing the Iberian peninsula market all the products of Zanzar spa, a European leader in the industry sector, to offer the best quality Insect Screens and sun control devices.

Zanzar Iberia, S.L. operates with a modern manufacturing infrastructure, an important network of producers in Spain and international clients. A strong company activity positioning itself solidly in the market, always pursuing customers' satisfaction.





ZANZAR SPA Italia



**CON RIGUROSOS
COMPROMISOS
HACIA NUESTROS CLIENTES**

FIXED ENGAGEMENTS
WITH OUR CLIENTS

ZANZAR IBERIA. España



LA PRODUCCIÓN

Zanzar Iberia, S.L.

produce sistemas de mosquiteras con la más avanzada tecnología del sector.

La empresa nace con el objetivo alcanzar un papel importante en el mercado gracias a la constante búsqueda de soluciones innovadoras.

Todo el proceso empresarial, desde la obtención del pedido hasta su completa expedición, es gestionado según la normativa internacional.

Un equipo de personas jóvenes y dinámicas trabaja con profesionalidad con el objetivo de garantizar la completa satisfacción del cliente.

THE PRODUCTION

Zanzar Iberia, S.L.

produces Insect Screen systems with the most advanced technologies in the sector. The company was established to reach an important role and, thanks to the continuous engineering research and products improvements, to place itself in an important position on the market.

The complete production process, from the collection of the order to the delivery, is managed according to the international standards.

A young and professional team working to guarantee the client's complete satisfaction.



PLISSÉ	10
PLISSÉ ZERO	11
0.22	16

LIBERA	26
FLEXA	30
KLIP 40	32
FRONTAL 40	34

FAST 50	40
TONDA 40	42
KISS MUELLE CADENA	44

PRATIKA	48
AMERICA	52

Calidad
Fiabilidad
Innovación



LÍNEA MOTORIZADA



MOTO 65	56
ROND 80-100 ZIP	58
CUBO 80-100-130 ZIP	60

LÍNEA INDOOR



PERFECTA	68
NANOBLIND	72
SHANGRI-LA'	80

LÍNEA OUTDOOR



GIRASOLE.2	86
------------	----

¡PLUS



CARTA COLORES	94
TELAS Y REDES	96
EXPOSITORES	98
MANTENIMIENTO	100
SERVICIO AL CLIENTE	102
MODELO DE PEDIDO	103
CONDICIONES	104



COLORES RED



MOSQUITERAS

PLISSÉ	10
PLISSÉ ZERO	11
0.22	16



PLISSÉ

Plissé y Plissé Zero son mosquiteras para puertas - ventanas de paso frecuente. La ausencia de barrera en el suelo facilita el paso. La sencillez del montaje y desmontaje facilita una completa limpieza del vano y del producto. Puede realizarse con una hoja, dos hojas con cierre central, dos hojas seguidas, tres y cuatro hojas.

Plissé and Plissé Zero are the ideal flyscreen for wide french doors. The absence of lower guides on the floor makes easy the cleaning and transit: no architectural barrier. It can be produced with one shutter, two shutters with central closing or even "one after another" system from two to six shutters for very wide doors.

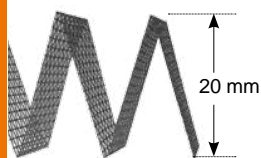

PLIEGUE TELA



SIN BARRERA EN EL SUELO
NO BARRIER ON THE FLOOR

PLISSÉ ZERO

ACCIONAMIENTO SUPERIOR MEDIANTE FLEJE
SUPERIOR MECHANISM BY FLEXOMETER

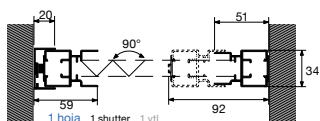

SECC. HORIZONTAL
HORIZONTAL SECTION
PLISSÉ

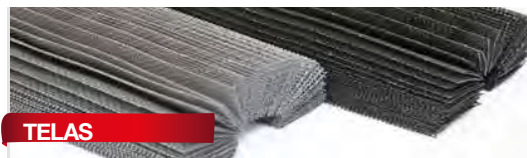
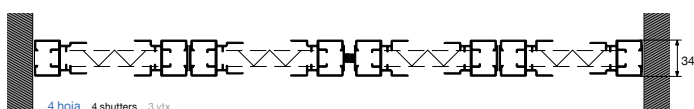
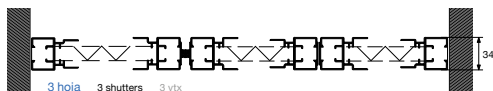
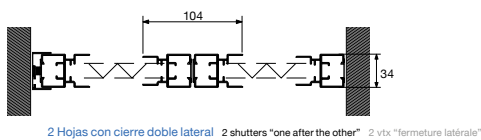
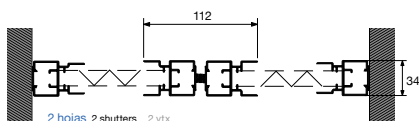

TELAS

RED NEGRA ESTÁNDAR, POR ENCARGO EN GRIS
BLACK NET STANDARD, GREY NET ON REQUEST

PLUS:



AUSENCIA DE BARRERAS EN EL SUELO
NO BARRIER ON THE FLOOR

SOLUCIONES:

Las fotos reproducen algunas de las posibles configuraciones de mosquitera Plissé con varias hojas.

Pictures show some of the possible applications of multiple shutters Plissé.



CONFIGURACIÓN 4 HOJAS
4 SHUTTERS PLISSÉ



PLEATED LINE

LÍNEA PLISADA



TARIFA PLISSÉ / PLISSÉ ZERO

MEDIDAS RECOMENDADAS (mm) SUGGESTED SIZE		L ↔	H ↔
MIN.		-	-
PLISSÉ PLISSÉ ZERO	MÁX. RED NEGRA MAX. BLACK NET	2000 1800	3000 3000
PLISSÉ PLISSÉ ZERO	MÁX. RED GRIS MAX. GREY NET	2000 1800	3000 3000

Red negra
Black net



PERFIL XL INTERMEDIO
- ENGANCHE
MIDDLE PROFILE XL - HOOK

OPCIÓN

V-STRIP



La plisada debe tener 15 cm mas de alto que ancho.
The plissé must have 15 cm more height than width.

ATENCIÓN

LISTADO DE PRECIOS PVP SIN I.V.A. INCLUIDO

PRICE PVP LIST EXCL. V.A.T.

ALTURA cm HEIGHT CM		hasta 240cm	241-258cm	259-270cm	271-300cm
ANCHURA cm WIDTH CM	90- 105 cm	338,00 €	360,00 €	396,00 €	416,00 €
	106-120cm	351,00 €	375,00 €	412,00 €	433,00 €
	121-135cm	366,00 €	391,00 €	430,00 €	451,00 €
	136-160cm	447,00 €	472,00 €	519,00 €	545,00 €
	161-180cm	482,00 €	496,00 €	546,00 €	573,00 €
	181-200cm (*)	496,00 €	507,00 €	568,00 €	597,00 €

Tarifa 1 hoja color blanco ó ral estándar. Colores no estándar +10%. Colores especiales +20%. Maderas +30%

¡ATENCIÓN! LOS MÓDULOS SEÑALADOS CON EL COLOR ■ SON DESACONSEJABLES EN ZONAS CON FUERTE PRESENCIA DE VIENTO, POR LO QUE PARA LAS SOLICITUDES QUE ENCAJAN CON ESTAS MEDIDAS SE RECOMIENDA EL USO DEL PERFIL XL. EN CASO CONTRARIO, LA EMPRESA DECLINA TODA RESPONSABILIDAD POR CUALQUIER MAL FUNCIONAMIENTO.

WARNING! ■ MODULES ARE NOT SUGGESTED FOR WINDY AREAS, IN THIS CIRCUMSTANCE IT IS RECOMMENDED THE USE OF EXTRALARGE PROFILE. OTHERWISE THE COMPANY DENIES LIABILITY FOR ANY MALFUNCTION.

* solo/only Plissé

OPCIONAL OPTIONAL EN OPTION

Perfil profile XL (*)	+ € 61,00 ud.
Compensador lateral en muro -kit Plissé incasso 40 kit Plissé built-in 40 wall lateral compensating profile	+ € 23,00 ud.
Kit Plissé fijación frontal versión A kit Plissé frontal fixing version A	+ € 39,00 ud.
Kit Plissé fijación frontal versión B-C-D kit Plissé frontal fixing version B-C-D	+ € 30,00 ud.
Kit Plissé fijación frontal versión E kit Plissé frontal fixing version E	+ € 22,00 ud.
Kit Plissé fijación frontal versión F kit Plissé frontal fixing version F	+ € 56,00 ud.

FIJACIÓN FRONTAL FIX

PLISSÉ - PLISSÉ ZERO



Las dimensiones de la Plissé de fijación frontal deben ser proporcionadas en mm indicando base x altura y la versión de marco, con las siguientes indicaciones:

- ✓ **MEDIDA ACABADA Plissé:** la mosquitera será suministrada con las mismas medidas indicadas. El kit de fijación frontal será suministrado con las dimensiones aumentadas en relación a las medidas de la mosquitera, para su correcta instalación.
- ✓ **MEDIDA MÁX. TAMAÑO (ESPECIFICAR):** el cliente indicará las dimensiones finales del conjunto marco-mosquitera.

Ejemplo: medida máx. dimensión versión A, la mosquitera será suministrada con dimensiones reducidas de 30 mm de ancho y 15mm de altura.

Dimensions of frontal fixing Plissé must be communicated Width x Height in mm clearly stating if the measure is the finished size or the opening size of the flyscreen.

- ✓ **FINISHED SIZE** Plissé flyscreen will be supplied with the given sizes; Front fix kit will be supplied with sizes adjusted according to the requested version.
- ✓ **FRONTAL FIXING FINISHED SIZE (SPECIFY):** the flyscreen will be supplied reduced according to the required version. Front fix kit will have same sizes given.

Example: kit finished size version A, the screen width will have 30mm less and the height will be shorter of 15 mm.



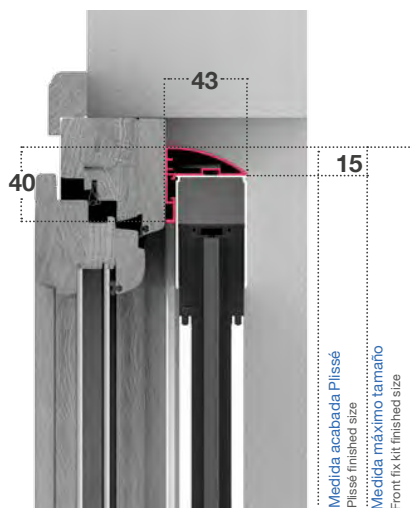

SECC. VERTICAL
VERTICAL SECTION

Medida máximo tamaño
Front fix kit finished size

15 Medida acabada Plissé
Plissé finished size

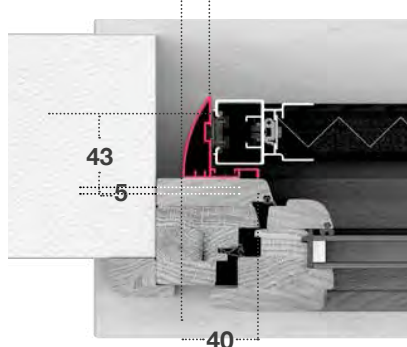

SECC. HORIZONTAL
HORIZONTAL SECTION

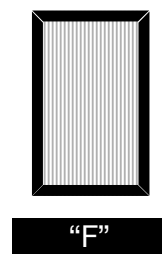
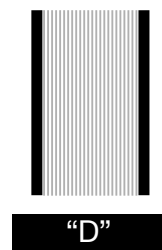
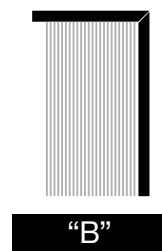
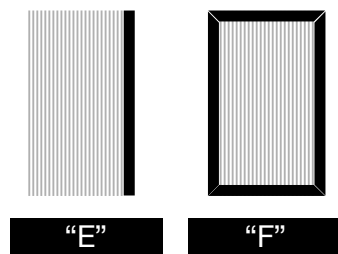
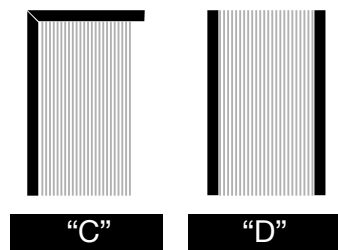
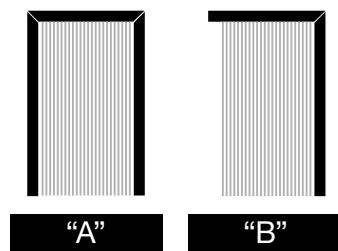

OPCIÓN COMPENSADOR LATERAL LATERAL COMPENSATOR

Para su fijación sobre planos irregulares se recomienda la solución con compensador lateral en muro, sellando los eventuales espacios con un estrato de silicona.

Esta solución permite desenganchar la mosquitera rápidamente.

To fix on uneven jambs it is suggested the use of the lateral wall compensating profile, closing any remaining space silicone. It is a solution which allows a rapid unfasten of the fycscreen.

PLISSÉ PARA GRANDES DIMENSIONES

PLISSÉ FOR LARGE OPENINGS



PLEATED LINE

LÍNEA PLISADA



0.22

PUERTA LATERAL

0.22 lateral es una mosquitera para puertas-ventanas con red plisada con recogida lateral. Está disponible con una o dos hojas. La guía de suelo con perfil rebajado de 7 mm facilita el paso. Equipada con cierre magnético, por encargo con felpudo.

La red plisada viene de serie en color negro, por encargo en gris.

0.22 lateral is an lateral pleated flyscreen suitable for french doors, with clutch system. Available in one or two shutters.

The 7 mm for guide facilitates transit operations.

Pleated net is supplied in black colour, grey net on request.

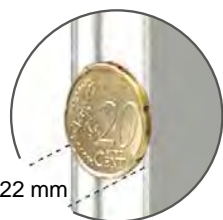

22 mm

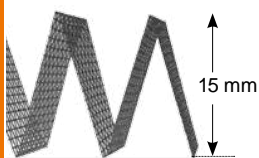

PLIEGUE TELA





MEDIDAS RECOMENDADAS (mm)
SUGGESTED SIZE

L ↔

H ↔

MIN.

-

600

MAX. 1 HOJA

2400

3000

MAX. 2 HOJAS

4800

3000

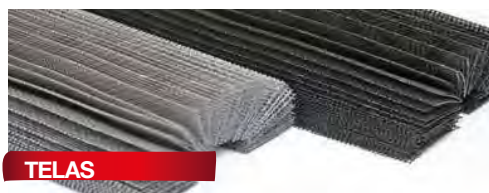

TELAS

RED NEGRA ESTÁNDAR, POR ENCARGO EN GRIS
BLACK NET STANDARD, GREY NET ON REQUEST

SISTEMA DE DE FIJACION BAYONETA



SECC. HORIZONTAL LATERAL 0.22

LATERAL HORIZONTAL SECTION 0.22

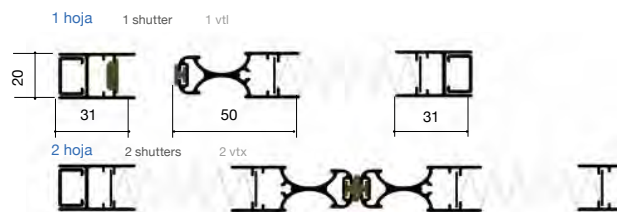

SIN BARRERA EN EL SUELO
NO BARRIER ON THE FLOOR

LISTADO DE PRECIOS PVP SIN I.V.A. INCLUIDO

PRICE PVP LIST EXCL. V.A.T.

GIOCONDA 0.22 LATERAL

facturación mínima por hoja min. to invoice per shutter

: 1,50m²

€

104,00 m²



PLEATED LINE

LÍNEA PLISADA



0.22 MÓDULO



0.22 lateral módulo es una mosquitera para puertas-ventanas con red plisada con recogida lateral, recortable fácilmente hasta 25 cm en altura.

Está disponible con una o dos hojas. La guía de suelo con perfil rebajado de 7 mm facilita el paso.

Equipada con cierre magnético, por encargo con felpudo.

La red plisada viene de serie en color negro, por encargo en gris.

0.22 lateral DIY is an lateral pleated flyscreen suitable for french doors, with clutch system, easy to reduce the height up to 25cm. Available in one or two shutters. The 7 mm for guide facilitates transit operations.

Pleated net is supplied in black colour, grey net on request.

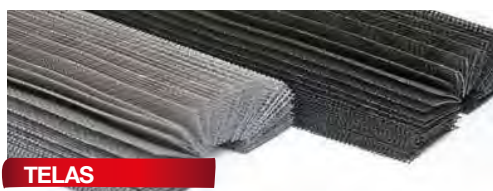
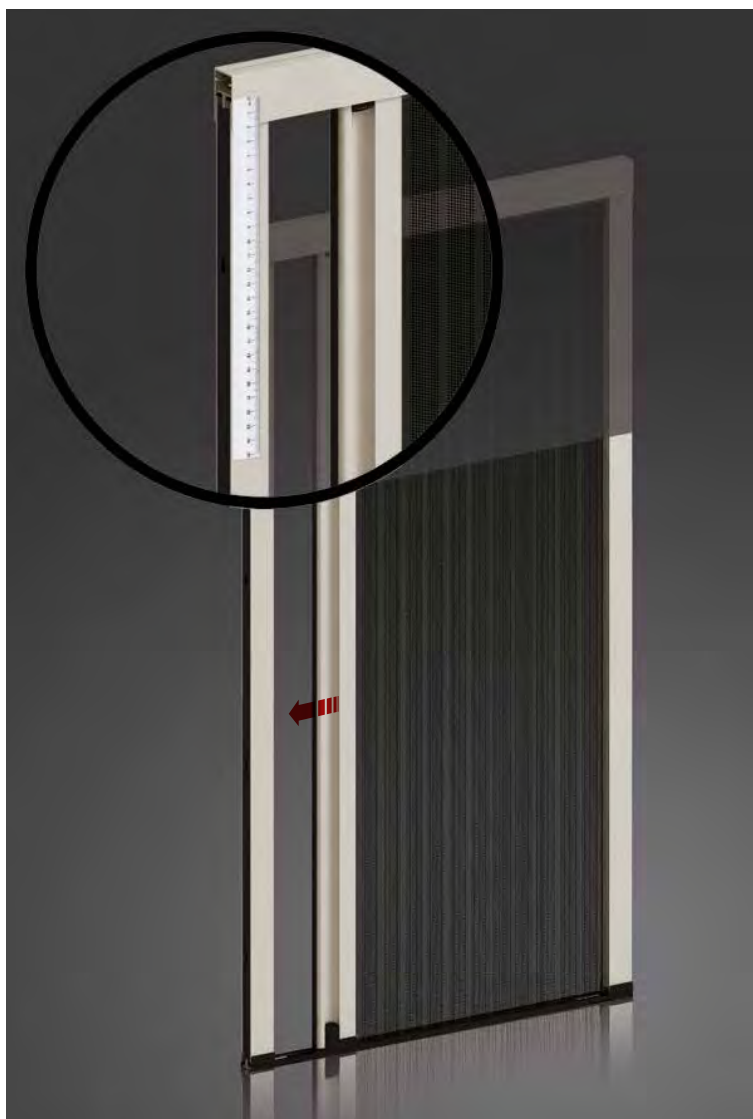

TELAS

RED NEGRA ESTÁNDAR, POR ENCARGO EN GRIS
BLACK NET STANDARD, GREY NET ON REQUEST

LISTADO DE PRECIOS PVP SIN I.V.A. INCLUIDO

PRICE PVP LIST EXCL. V.A.T.

! a partir de 10uds de la misma medida.
as from 10 units of the same size.

ANCHURA CM / WIDTH CM		hasta 100cm	130cm	160cm	190cm	220cm
ALTURA cm/ HEIGHT CM	hasta 110 cm	145 €	161 €	180 €	199 €	217 €
	135cm	152 €	170 €	188 €	207 €	225 €
	160cm	166 €	182 €	202 €	221 €	241 €
	185cm	173 €	192 €	211 €	231 €	248 €
	210cm	181 €	200 €	219 €	238 €	258 €
	215cm	190 €	209 €	229 €	248 €	268 €
	235cm	195 €	214 €	234 €	254 €	274 €
	240cm	195 €	214 €	234 €	254 €	274 €
	260cm	209 €	230 €	251 €	273 €	295 €

Tarifa 1 hoja color blanco ó ral estándar.
Colores no estándar +10%.
Colores especiales +20%.
Maderas +30%

0.22

REVERSIBLE / BILATERAL

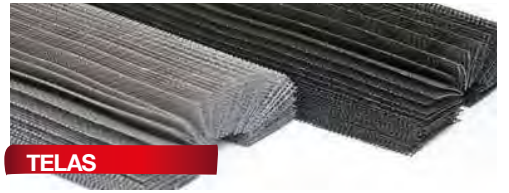

TELAS

RED NEGRA ESTÁNDAR, POR ENCARGO EN GRIS
BLACK NET STANDARD, GREY NET ON REQUEST



MEDIDAS RECOMENDADAS (mm)
SUGGESTED SIZE / INDICATION DE DIM.

	L	H
MIN.	-	600
MAX.	2400	3000



TIPOS DE APERTURA OPENING OPTIONS



LADO DCHA.
RIGHT SIDE



LADO IZQ.
LEFT SIDE



AMBOS LADOS
BOTH SIDES



SISTEMA DE DE FIJACION BAYONETA



SIN BARRERA EN EL SUELO
NO BARRIER ON THE FLOOR

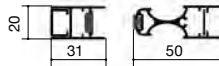

SECC. HORIZONTAL 0.22 REVERSIBLE
REVERSIBLE HORIZONTAL SECTION 0.22

LISTADO DE PRECIOS PVP SIN I.V.A. INCLUIDO PRICE PVP LIST EXCL. V.A.T.

0.22 REVERSIBLE

facturación mínima por hoja min. to invoice per shutter

: 2,00 m²

€ 122,00 m²



0.22 VENTANA

0.22 VENTANA es una mosquitera para puertas y ventanas con red plisada de recogida vertical a fricción. El uso de la varilla de accionamiento facilita las operaciones de apertura y cierre.

La red plisada viene de serie en color negro, por encargo en gris.

OPCIONAL

- varilla de accionamiento 50 cm

0.22 is a pleated flyscreen, clutch-operated, suitable for windows and doors with vertical operation.

The operation stick will help the opening/closing of the screen.

Standard net is black, available on request is the grey net.

OPTIONAL:

- Operation stick 50 cm.



22 mm



15 mm

PLIEGUE TELA

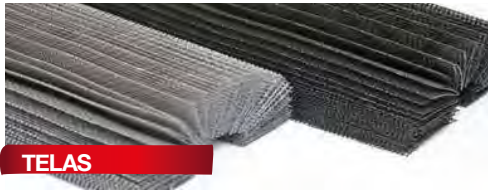

TELAS

RED NEGRA ESTÁNDAR, POR ENCARGO EN GRIS
BLACK NET STANDARD, GREY NET ON REQUEST

 MEDIDAS RECOMENDADAS (mm) SUGGESTED SIZE		L ↔	H ↔
MIN.		300	-
MAX.	(3,5 m ²)	1400	2500



VARILLA DE ACCIONAMIENTO 0.22
OPERATION STICK 0.22

LISTADO DE PRECIOS PVP SIN I.V.A. INCLUIDO PRICE PVP LIST EXCL. V.A.T.

0.22 VENTANA facturación mín. min. to invoice: 1,50 m ²		€ 104,00 m ²
OPCIONAL OPTIONAL	Varilla de accionamiento 0.22 (40cm) Operation stick 0.22	+ € 11,00 ud.

LÍNEA PLEADA PLEATED LINE



0.22 FIJACIÓN FRONTAL

Las dimensiones deben ser proporcionadas en mm, indicando base x altura con las siguientes indicaciones:

MEDIDA ACABADA: el perfil de fijación frontal se suministrará con las dimensiones de ancho máximo. La mosquitera se suministrará con dimensiones reducidas en relación a la versión solicitada

Ejemplo: medida de ancho máximo versión A (figura página siguiente), la mosquitera se suministrará con dimensiones reducidas en 25 mm de anchura y 12,5 mm de altura.

The dimensions must be given in mm , indicating base x height with the following:

FINISHED SIZE : profile front attachment is supplied with maximum width dimensions . The screen will be supplied with reduced dimensions in relation to the requested version

Example: maximum width extent version A (Figure next page) , the screen will be provided with reduced dimensions 25 mm wide and 12,5 mm high .



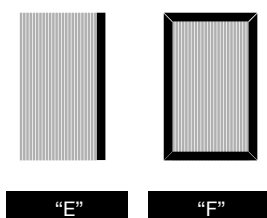
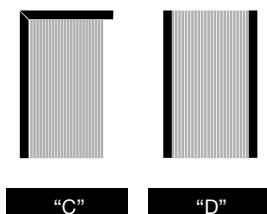
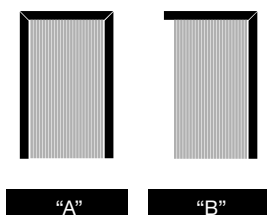

PLEATED LINE

LÍNEA PLISADA

LISTADO DE PRECIOS PVP SIN I.V.A. INCLUIDO

PRICE PVP LIST EXCL. V.A.T.

OPTIONAL		
Kit 0.22 fijación frontal	versión A	+ € 39,00 ud.
Kit 0.22 fijación frontal	versión B-C-D	+ € 30,00 ud.
Kit 0.22 fijación frontal	versión E	+ € 22,00 ud.
Kit .022 fijación frontal	versión F	+ € 56,00 ud.

LA TELA ANTIBACTERIANA



ACCIÓN VIRUCTIVA Y BACTERICIDA

en presencia de luz, humedad y oxígeno genera un fuerte agente oxidante capaz de transformar sustancias orgánicas en dióxido de carbono y agua.

PROTEGEMOS A LOS NIÑOS



SEGURIDAD UNI EN 13120 EN 13120 - EN 16433 - EN 16434

Por la seguridad de los niños es recomendable bloquear el dispositivo de maniobra de cadena o cuerda al sistema de bloques, especialmente diseñado para mantener el mecanismo en tensión.



LÍNEA ENROLLABLE

LIBERA	26
FLEXA	30
KLIP 40	32
FRONTAL 40	34



LIBERA

SIN GUIA INFERIOR

NEW

Libera es una nueva elegante mosquitera enrollable con tela lisa, cadenas y sin perfil inferior. Viene equipado con un agarre ergonómico a lo largo de todo el perfil del manillar, lo que lo hace cómodo y fácil de operar tanto por dentro como por fuera.

Libera está disponible en 1 hoja hasta 2ml ancho, en hoja doble cierre central cubre aperturas hasta 4ml.

Libera is a new lateral fly screen door. It is provided with new chains and without inferior profile.

It comes equipped with a ergonomic grip throughout the profile of the handlebar, what makes it comfortable and easy to operate both inside and through outside.

Libera is available in 1 door up to 2ml width, in double door with a central magnetic closing it covers openings up to 4ml.



LÍNEA ENROLLABLE LATERAL Y VERTICAL ROLL UP LINE

COLOR ACCESORIOS

NEGRO	BLANCO



MEDIDAS RECOMENDADAS (mm)
SUGGESTED SIZE

		L ↔	H ↔
1 HOJA	MIN.	-	1400
	MAX.	2000	2800
2 HOJAS	MIN.	-	1400
	MAX.	4000	2800



Dentro de la cadena tenemos la presencia del arpón giratorio doble, interno + externo equipado con listones de goma, que garantiza que la tela se mantenga en la guía inferior.

Within the chain we have the presence of the double rotary harpoon, internal + external equipped with rubber slats, which ensures that the mesh stays inside.

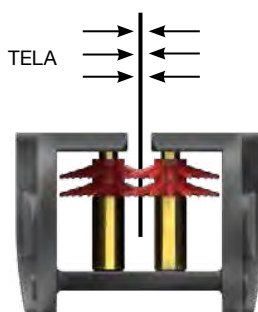

OPCIÓN

OPCIÓN PERFIL CIERRE
OPTION CLOSING PROFILE

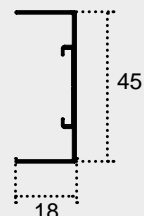

OPCIÓN PERFIL INFERIOR
OPTION BOTTOM PROFILE



TELA ALIENADA MESH ALIGNED

LIBERA 2 HOJAS DOUBLE DOOR

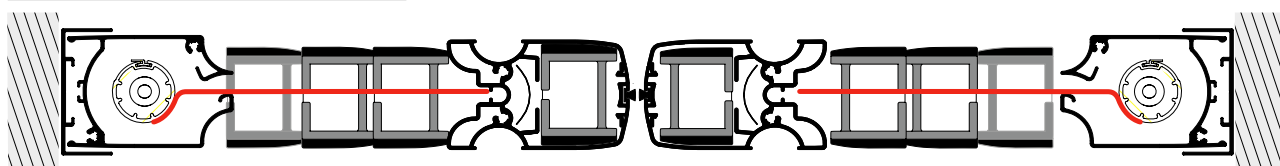



LIBERA

SIN GUIA INFERIOR

NEW

LÍNEA ENROLLABLE LATERAL ROLL UP LINE

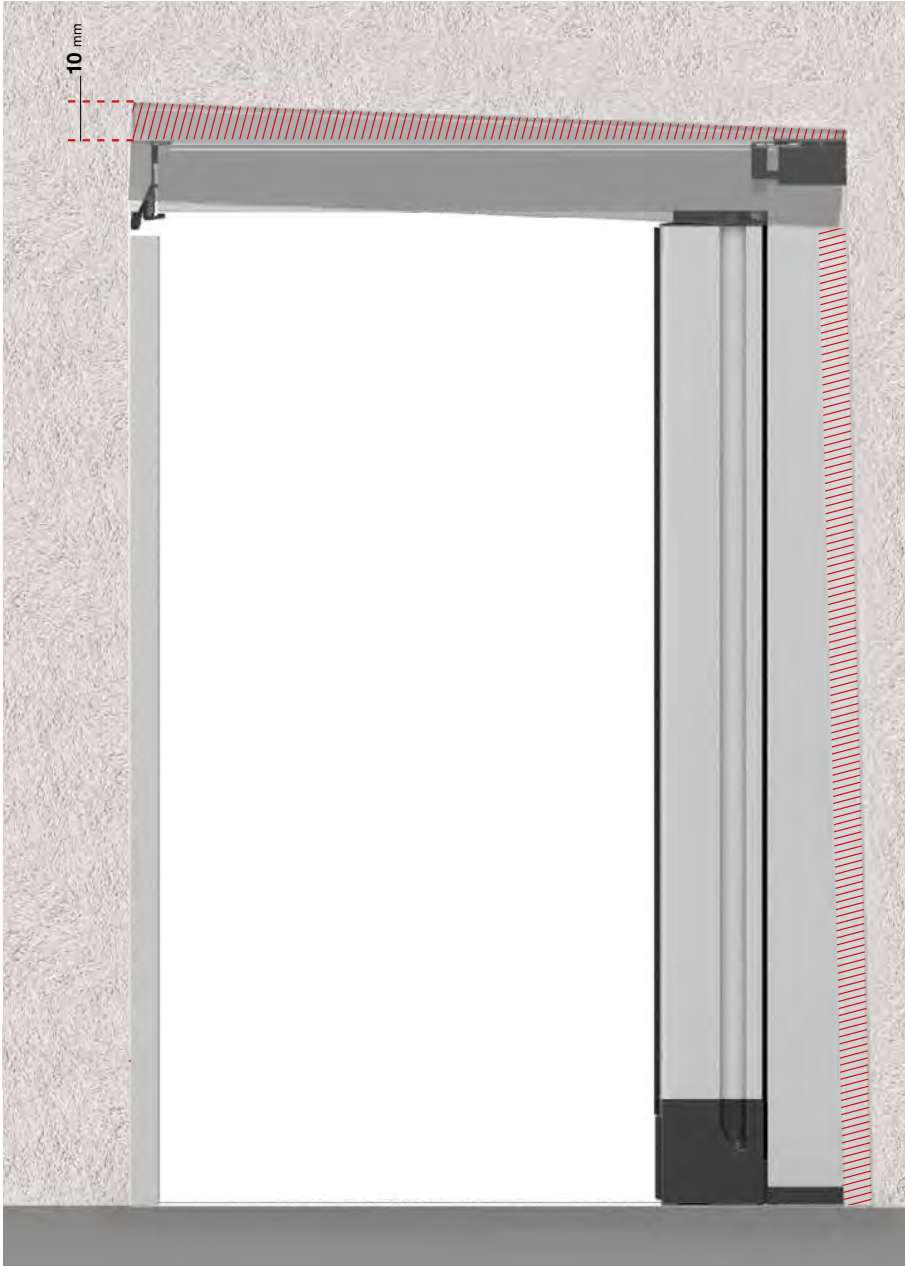

HUECO IRREGULAR
ANCHO SUPERIOR
IRREGULAR OPENING
SUPERIOR WIDTH

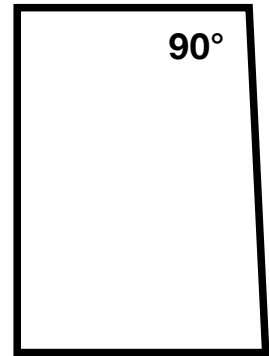

HUECO IRREGULAR
ANCHO INFERIOR
IRREGULAR OPENING
INFERIOR WIDTH

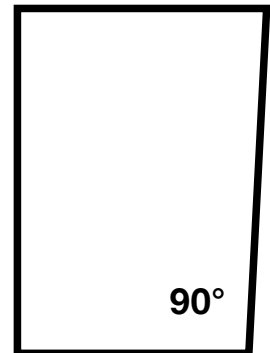

Libera está equipada con un compensador superior telescópico que garantiza un perfecto funcionamiento compensando hasta 15 mm. en altura. Para una correcta aplicación es necesario indicar la medida más pequeña.

Libera is equipped with a telescopic top compensator that guarantees a perfect solution, compensating up to 15mm. in height. For a correct application it is necessary to indicate the smallest measurement.

SECCIÓN

SEC. HORIZONTAL

1 anta

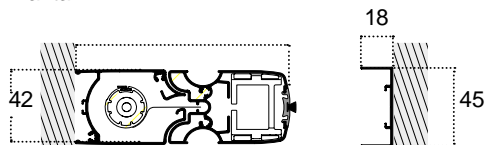

2 ante

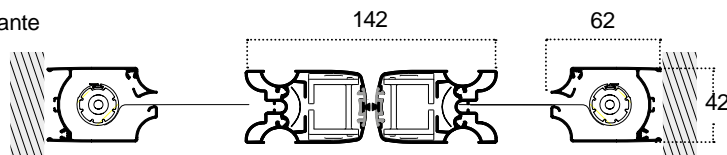

SEC. VERTICAL

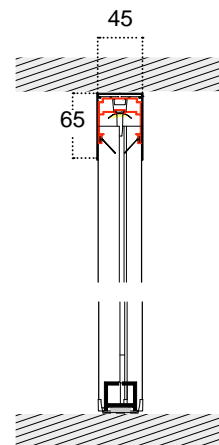

NUEVA MOSQUITERA LATERAL CON TELA LISA SIN GUÍA INFERIOR
THE NEW LATERAL FLY SCREEN DOOR WITHOUT BOTTOM GUIDE

SON PERFIL CIERRE IMÁN CIERRE MEDIANTE FELPUDO
WITHOUT CLOSING PROFILE CLOSING BY BRUSH



CON PERFIL CIERRE IMÁN ESTÁNDAR.

WITH MAGNET CLOSING PROFILE STANDARD



LISTADO DE PRECIOS PVP SIN I.V.A. INCLUIDO

PRICE PVP LIST EXCL. V.A.T.

LIBERA

facturación mínima por hoja min. to invoice per shutter

: 2,00 m²

€ 137,00 m²



FLEXA

ENROLLABLE LATERAL CADENA

Elegante mosquitera enrollable lateral, ideal para puertas y ventanas; diseño ergonómico del perfil de la barra de la maneta, que hace fácil y cómodo el accionamiento tanto desde el interior como desde el exterior. La apertura y cierre de la hoja, aun provista de muelle, resulta muy controlada, evitando movimientos imprevistos y rápidos. Esta característica, unida a la guía de suelo muy baja, hace de éste un producto ideal para los vanos de paso frecuente.

An elegant new lateral roller screen for doors, with its practical and ergonomic handle-free vertical profile. It is very easy to operate from indoor or from the outside of the room. Available with one or double shutters. Operation of the screen is safe and easy to control and paired to the very low bottom profile, only 3mm, it makes Flexa the ideal screen for children, elderly people and frequent crossing doors.



DESAGÜE

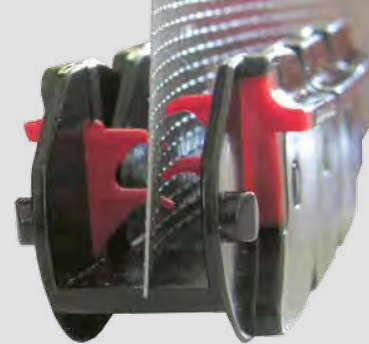

MEDIDAS RECOMENDADAS (mm) SUGGESTED SIZE	L ↔	H ↕
	MIN.	-
MAX. 1 HOJA	1600	2700
MAX. 2 HOJAS	3200	2700

SECC. HORIZONTAL HORIZONTAL SEC.

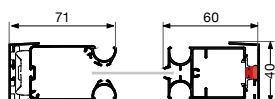

1 hoja 1 shutter

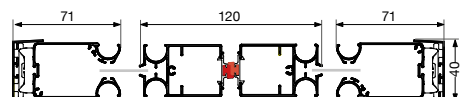

2 hoja 2 shutters

SECC. VERTICAL
VERTICAL SECTION

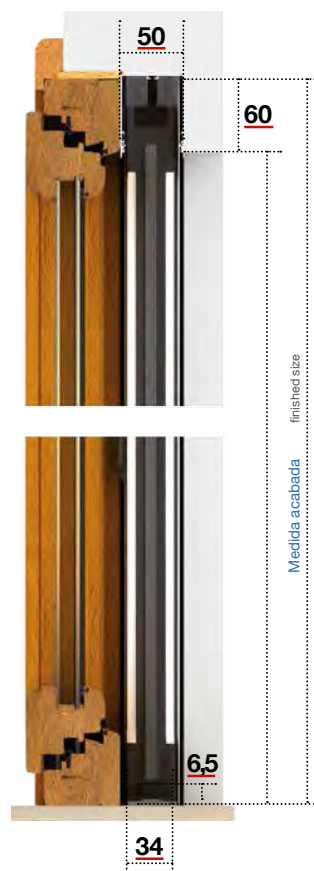

La flexa debe tener 15 cm mas de alto que ancho
Flexa must have 15 cm more height than width.



SIN BARRERA EN EL SUELO
NO BARRIER ON THE FLOOR

ESLABÓN ANTI-VIENTO
SECURITY CATERPILLAR TRACK



LISTADO DE PRECIOS PVP SIN I.V.A. INCLUIDO PRICE PVP LIST EXCL. V.A.T.

FLEXA

facturación mínima por hoja min. to invoice per shutter : 2,00 m²

€ 117,00 m²



KLIP 40

NEW

LÍNEA ENROLLABLE VERTICAL
ROLL UP LINE

Klip 40 es una mosquitera enrollable vertical, con un cajón redondeado de 40 mm., apta para cualquier tipo de puerta y ventana.

Los accesorios, de diseño innovador, hacen de éste un producto en línea con las tendencias del mercado.

Se caracteriza por la doble posibilidad de montaje del cajón.

V1 - con soportes para la fijación de ambos laterales.
V2 - con clips para fijación sobre la parte superior del vano.

Klip 40 è is a roll-up vertical screen with a round 40 mm case, suitable for any kind of window or door.

The innovative design of the accessories positions this product in line with the most recent market trends.

The main feature is the possibility of fixing the case in two ways of mounting the cassette.

V1 - with supports for fixing both sides.

V2 - with clips for fixing on top.

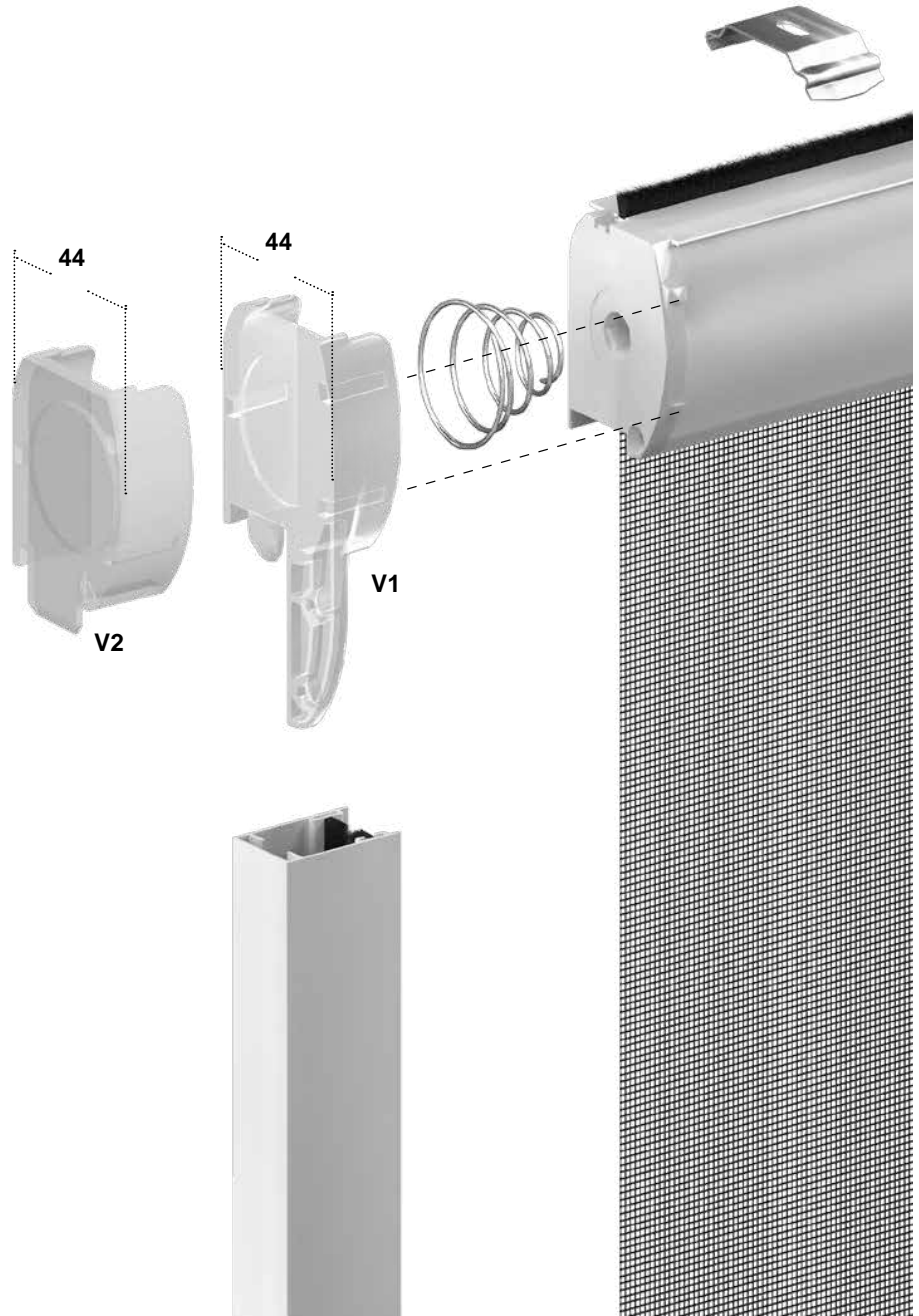

COLOR ACCESORIOS

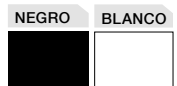



 MEDIDAS RECOMENDADAS (mm)	L ↔	H ↔
MIN.	450	-
MÁX.	1600	2400

DE SERIE STANDARD

ESCUADRA REGULABLE ADJUSTABLE HOOK



POR ENCARGO

ESCUADRA PLANA FLAT HOOK



OPCIÓN

CLIC CLAC - ENGANCHE RÁPIDO FAST HOOK



La versión estándar viene con las guías con felpudo tradicional y escuadra regulable, particularmente indicada para instalaciones en vanos descuadrados. Por encargo, es posible tenerla con felpudo anti-viento, escuadra rápida clic-clac

The standard version comes with the guides with traditional brush and adjustable closing system, particularly suitable for installations in rough spaces. On request, it is possible to have the guides with anti-wind brush, and quick click-clack closing/opening system.

TELA NEGRA
BLACK MESH

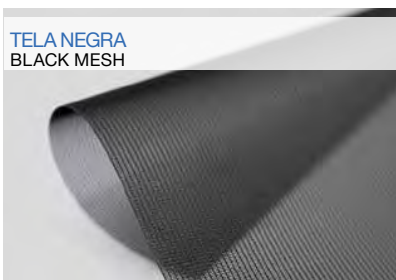

FRENO RECOGIDA LENTA "ADAGIO"
"ADAGIO" BRAKE FOR SPRING



Anchura mín. 650mm min. width 650 mm

FELPUDO ANTI VIENTO
ANTI WIND GUIDE

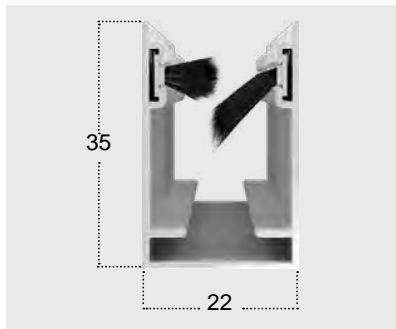

LISTADO DE PRECIOS PVP SIN I.V.A. INCLUIDO PRICE PVP LIST EXCL. V.A.T.

KLIP 40		facturación mín. min. to invoice: 1,50 m ²		€ 49,00 m ²
OPCIONAL OPTIONAL	Clic Clac - Aggancio rapido Fast hook	+ €	5,00 ud.	
	Freno per molla "adagio" Brake	€	20,00 ud.	
	Red negra Black mesh	€	6,00 m ²	
	Felpudo antivento Antiwind brush	€	5%	



FRONTAL 40

NEW

LÍNEA ENROLLABLE LATERAL Y VERTICAL ROLL UP LINE

Frontal 40 es una mosquitera enrollable vertical caracterizada por su montaje frontal. Disponible con cajón de 40 mm. El montaje frontal incluye un cómodo sistema de ajuste de la carga del muelle, con la mosquitera instalada, que la hacen particularmente funcional

VERSIÓN ESTÁNDAR

- guía con felpudo normal (por encargo con versión anti-viento)
- Terminal recto 40 mm
- escuadra inferior clic-clac regulable desde lo alto de las guías hasta la base o
- escuadra inferior clic-clac en la base

VERSIÓN TERMINAL CURVO (57 mm)

- escuadra inferior clic-clac regulable a lo alto de la guía;

Frontal 40 is a roll-up spring operated vertical system characterized by frontal fixing. Available with 40 mm box. The frontal fixing system with a convenient tuning of the spring, with the screen installed, makes it particularly functional.

STANDARD VERSION

- guide with standard brush (security brush by request)
- low handlebar 40mm
- fast hooking clic-clac, height-adjustable in the guide or fast hooking clic-clac to the bottom part

HIGH HANDLEBAR VERSION (57 mm)

- fast hooking clic-clac, height-adjustable in the guide



COLOR ACCESORIOS

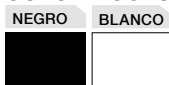



DE SERIE TERMINAL RECTO
LOW HANDLEBAR

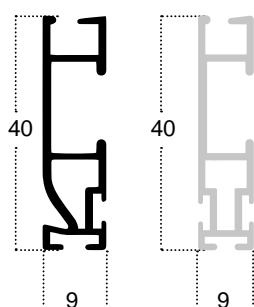

CLIC CLAC



OPCIONAL TERMINAL CURVO
OPTION HIGH HANDLEBAR

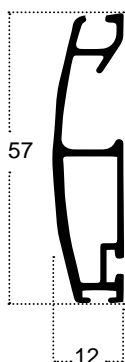

MEDIDAS RECOMENDADAS (mm)	L ↔	H ↔
	MIN.	450
MÁX.	1600	2400

CLIC CLAC - ENGANCHE RÁPIDO FAST HOOK



OPCIÓN

FRENO RECOGIDA LENTA "ADAGIO" "ADAGIO" BRAKE FOR SPRING



Anchura mín. 650mm min. width 650 mm

LISTADO DE PRECIOS PVP SIN I.V.A. INCLUIDO PRICE PVP LIST EXCL. V.A.T.

FRONTAL 40			
	facturación mín. min. to invoice:	1,50 m ²	€ 52,00 m ²
OPCIONAL	Freno per molla "adagio" Brake	+ €	20,00 ud.
	Red negra Black mesh	+ €	6,00 m ²
	Felpudo antivento Antiwind brush	+ €	5%



FRONTAL 40 NEW

APLICACIÓN APPLICATION

CON UN SISTEMA DE CIERRE
REGULABLE EN LA GUIA SE
FIJA EL TOPE DEL TERMINAL A
CUALQUIER ALTURA NECESARIA

WITH AN ADJUSTABLE CLOSING
SYSTEM IN THE GUIDES YOU CAN
STOP THE HANDLEBAR AT ANY
HEIGHT REQUIRED.



CLIC CLAC ENGANCHE REGULABLE
CLIC CLAC ADJUSTABLE FAST HOOK

TARIFA 6ML ENROLLABLES VERTICAL

PRICELIST 6ML VERTICAL ROLL-UP



LISTADO DE PRECIOS PVP SIN I.V.A. INCLUIDO PRICE PVP LIST EXCL. V.A.T.

FRONTAL 40 - KLIP 40

Cajón 6 ml con red h 150 cm (altura útil) 6 meters with net H 150 cm	€	191,27 ud.
Cajón 6 ml con red h 170 cm (altura útil) 6 meters with net H 170 cm	€	204,45 ud.
Cajón 6 ml con red h 240 cm (altura útil) 6 meters with net H 240 cm	€	230,82 ud.
Par de guías, 6 ml con felpudo Pair of guides 6ml with brush	€	65,92 ud.
Par de guías, 6 ml con felpudo anti-viento Pair of guides 6ml with antiwind brush	€	75,80 ud.

ACCESORIOS Y COMPONENTES

Kit para enrollable vertical Accessories vertical operation	€	13,18 ud.
FELPUDO ANTIVIENTO ANTIWIND BRUSH RT 500ML	€	1,44 ml.
"Adagio" Freno recogida lenta Brake for spring	€	20,00 ud.

BRICOLAJE DO IT YOURSELF

HAZLO TÚ MISMO
do it yourself
kit bricolage



LISTADO DE PRECIOS PVP SIN I.V.A. INCLUIDO PRICE PVP LIST EXCL. V.A.T.

		ANCHO cm WIDTH CM	60	80	100	120	140	150
ALTO cm HEIGHT CM	150		64,00 €	73,00 €	81,00 €	89,00 €	97,00 €	106,00 €
	170		69,00 €	78,00€	86,00 €	94,00 €	102,00 €	111,00 €
	240			94,00 €	102,00 €	110,00 €	119,00 €	127,00 €
	250			97,00 €	105,00 €	113,00 €	121,00 €	129,00 €

LA TELA ANTIBACTERIANA



ACCIÓN VIRUCTIVA Y BACTERICIDA

en presencia de luz, humedad y oxígeno genera un fuerte agente oxidante capaz de transformar sustancias orgánicas en dióxido de carbono y agua.

PROTEGEMOS A LOS NIÑOS



SEGURIDAD UNI EN 13120 EN 13120 - EN 16433 - EN 16434

Por la seguridad de los niños es recomendable bloquear el dispositivo de maniobra de cadena o cuerda al sistema de bloques, especialmente diseñado para



LÍNEA ENROLLABLE

FAST 50	40
TONDA 40	42
KISS	44



FAST 50

SISTEMA ANTIVIENTO

BORDE REFORZADO + BOTÓN ROLLED EDGE + BUTTON

Fast 50 es una mosquitera enrollable con muelle, con deslizamiento vertical, indicada para puertas y ventanas con cajón de 50 mm.

OPCIONAL

- guía telescópica
- maneta con cricchetto
- freno recogida lenta "adagio"
- red negra
- versión top

Las dimensiones de la Fast 50 deben ser proporcionadas en mm indicando base x altura del hueco.

Fast 50 is a roll-up spring operated vertical system, suitable for doors and windows with a 50 mm aluminium case.

OPTIONAL

- telescopic slide
- handle with ratchet
- "Adagio" brake for spring
- black mesh
- Top version

Dimensions must be communicated Width X Height in mm of the aperture.

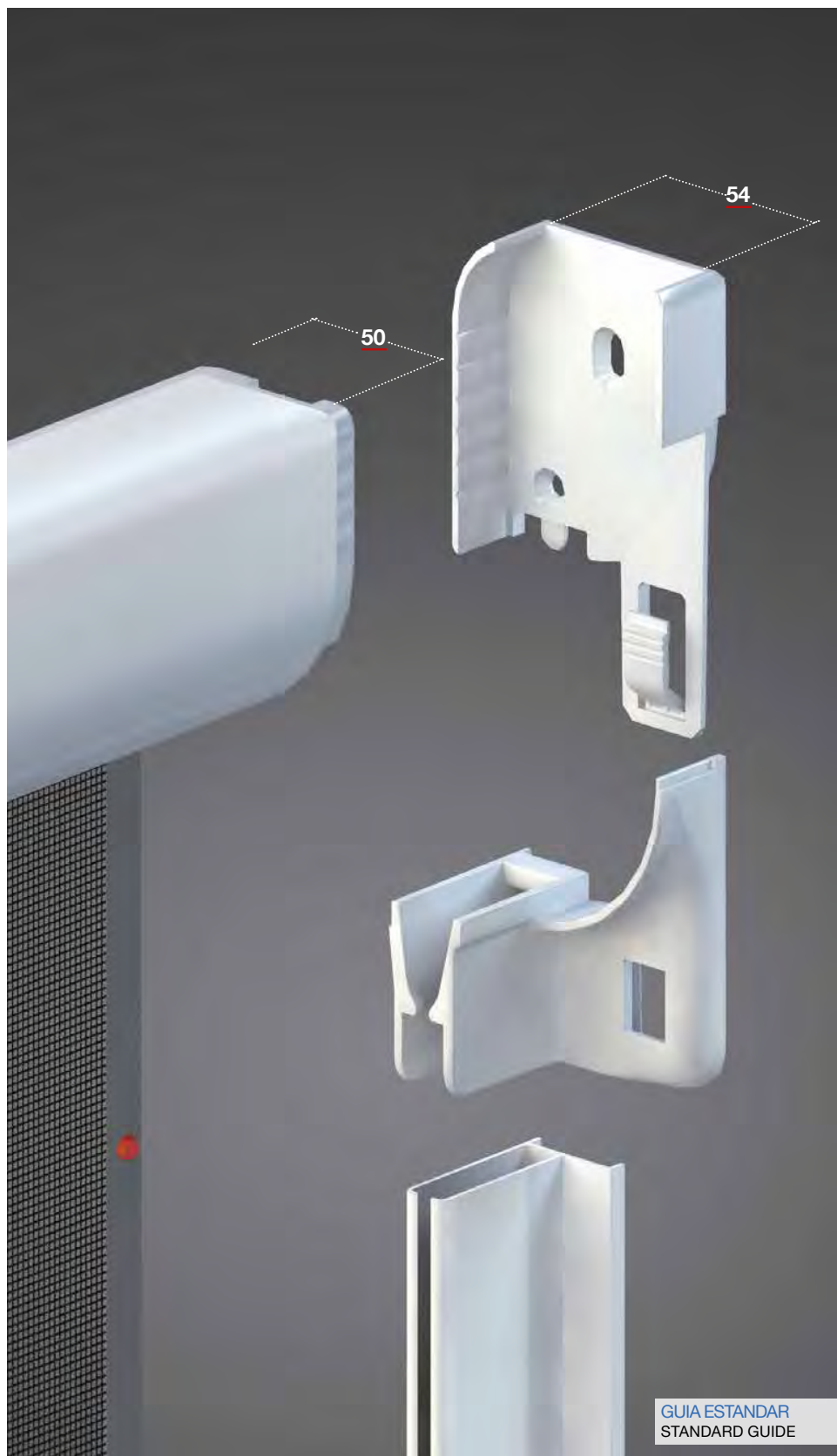

GUIA ESTANDAR
STANDARD GUIDE

MEDIDAS RECOMENDADAS (mm) SUGGESTED SIZE	L↔	H↕
	MIN.	420
MAX.	1600	2500



DETALLE

ESCUADRAS FIJACIÓN TERMINAL
PULLBAR LOCK



CIERRE VERSIÓN BÁSICA
CLOSING BASIC VERSION



APERTURA VERSIÓN BÁSICA
OPENING BASIC VERSION



OPCIONAL

TELA NEGRA
BLACK MESH

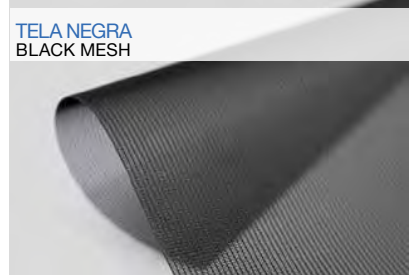

FRENO RECOGIDA LENTA "ADAGIO"
"ADAGIO" BRAKE FOR SPRING



Anchura mín. 650 mm min. width 650 mm

CIERRE VERSIÓN CRICCHETTO
HANDLE WITH RATCHET



CIERRE VERSIÓN CLIC CLAC
CLOSING VERSION CLIC CLAC

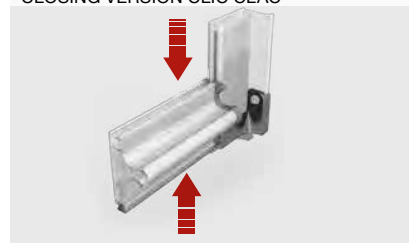

DISPONIBILIDAD ACCESORIOS:
Negro, blanco
AVAILABILITY ACCESSORIES:
black, white



LISTADO DE PRECIOS PVP SIN I.V.A. PRICE LIST EXCL. V.A.T.

FAST 50 ENROLLADO VERTICAL		€	
facturación mín. min. to invoice : 1,50 m ²			49,00 m ²
VERSIÓN FULL	CRICCHETTO + GUIA TELESCÓPICA RATCHET + TELESCOPIC GUIDE	+ €	61,00 ud.
VERSIÓN TOP	CRICCHETTO + FRENO RATCHET + BRAKE		22,00
	Tela negra Black mesh	+ €	6,00 m ²
	"Adagio" Freno recogida lenta Brake for spring	+ €	20,00 ud.
OPCIONAL OPTIONAL	Guía telescópica Telescopic slide	+	10%
	Cierre maneta con cricchetto Handle with ratchet	+	15%
	Cierre con Clic Clac Closing with Clic Clac	+	15%



TONDA 40

SISTEMA ANTIVIENTO

BORDE REFORZADO + BOTÓN ROLLED EDGE + BUTTON

Tonda 40 es una mosquitera enrollable con muelle, con deslizamiento vertical, indicada para puertas y ventanas con cajón de 40 mm.

OPCIONAL

- maneta con cricchetto
- freno recogida lenta "adagio"
- red negra
- versión top

Las dimensiones de la Tonda 40 deben ser proporcionadas en mm indicando base x altura del hueco.

Tonda 40 is a roll-up spring operated vertical system, suitable for doors and windows with a 40 mm aluminium case.

OPTIONAL

- handle with ratchet
- "Adagio" brake for spring
- black mesh
- Top version

Dimensions must be communicated Width X Height in mm of the aperture.

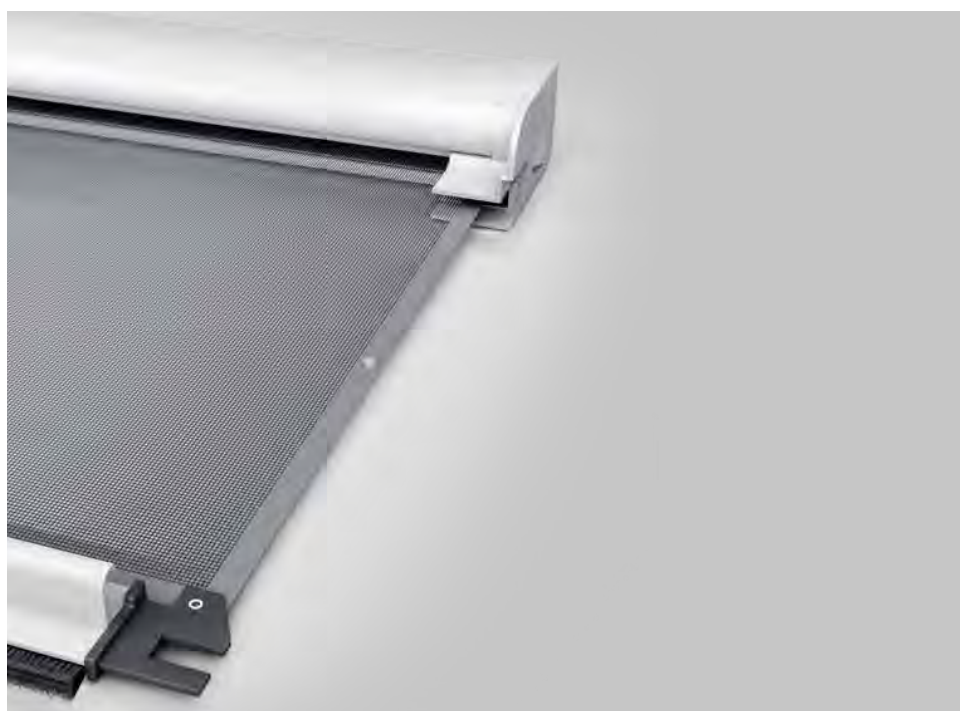



! MEDIDAS RECOMENDADAS (mm) SUGGESTED SIZE	L↔	H↕
	MIN.	420
MAX.	1600	1700

CIERRE VERSIÓN BÁSICA
CLOSING BASIC VERSION



APERTURA VERSIÓN BÁSICA
OPENING BASIC VERSION

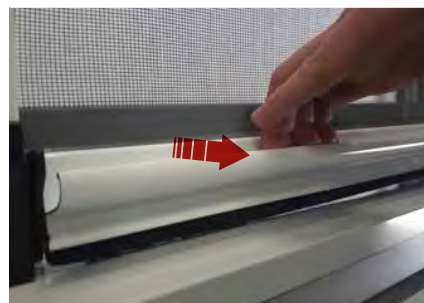

DETALLE

ESCUADRAS FIJACIÓN TERMINAL
PULLBAR LOCK



DISPONIBILIDAD ACCESORIOS:
Negro, blanco
AVAILABILITY ACCESSORIES:
black, white



OPCIONAL

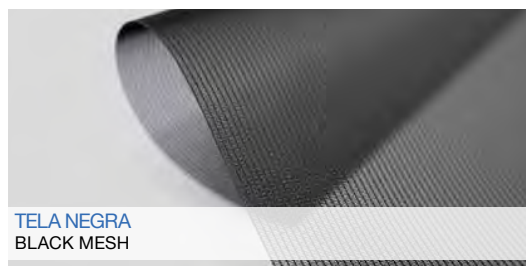

TELA NEGRA
BLACK MESH



FRENO RECOGIDA LENTA "ADAGIO" Anchura mín. 650 mm
"ADAGIO" BRAKE FOR SPRING min. width 650 mm

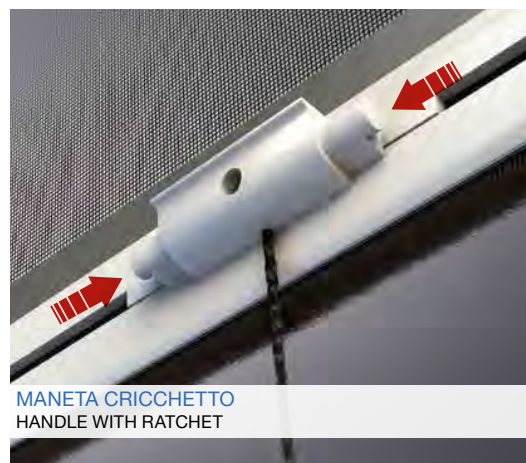

MANETA CRICCHETTO
HANDLE WITH RATCHET

LISTADO DE PRECIOS PVP SIN I.V.A. PRICE LIST EXCL. V.A.T.

TONDA 40 ENROLLADO VERTICAL facturación mín. min. to invoice : 1,50 m ²		€	49,00	m ²
VERSIÓN TOP	CRICCHETTO + FRENO RATCHET + BRAKE	+ €	22,00	ud.
	Tela negra Black mesh	+ €	6,00	m ²
OPCIONAL OPTIONAL	"Adagio" Freno recogida lenta Brake for spring	+ €	20,00	ud.
	Cierre maneta con cricchetto Handle with ratchet	+	15%	
	Cierre con Click Clak Closing with Clic Clac	+	15%	



KISS

ENGANCHE IMAN

NEW

Kiss muelle cadena enganche imán es un enrollable vertical en cajón de 50 mm y se maneja con una cadena. La tela viene reforzada mediante botones para mejorar la tela a prueba de viento.

OPCIONAL:

- control doble
- tela negra
- Sistema de bloqueo de cuerda cadena

Kiss spring chain magnet hooking is a roll-up spring operated vertical system, suitable for doors and windows with a 50 mm aluminium case. The mesh comes reinforced by buttons to improve the fabric under pressure of wind.

OPTIONAL:

- double control
- black fabric
- blocking system string

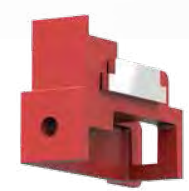
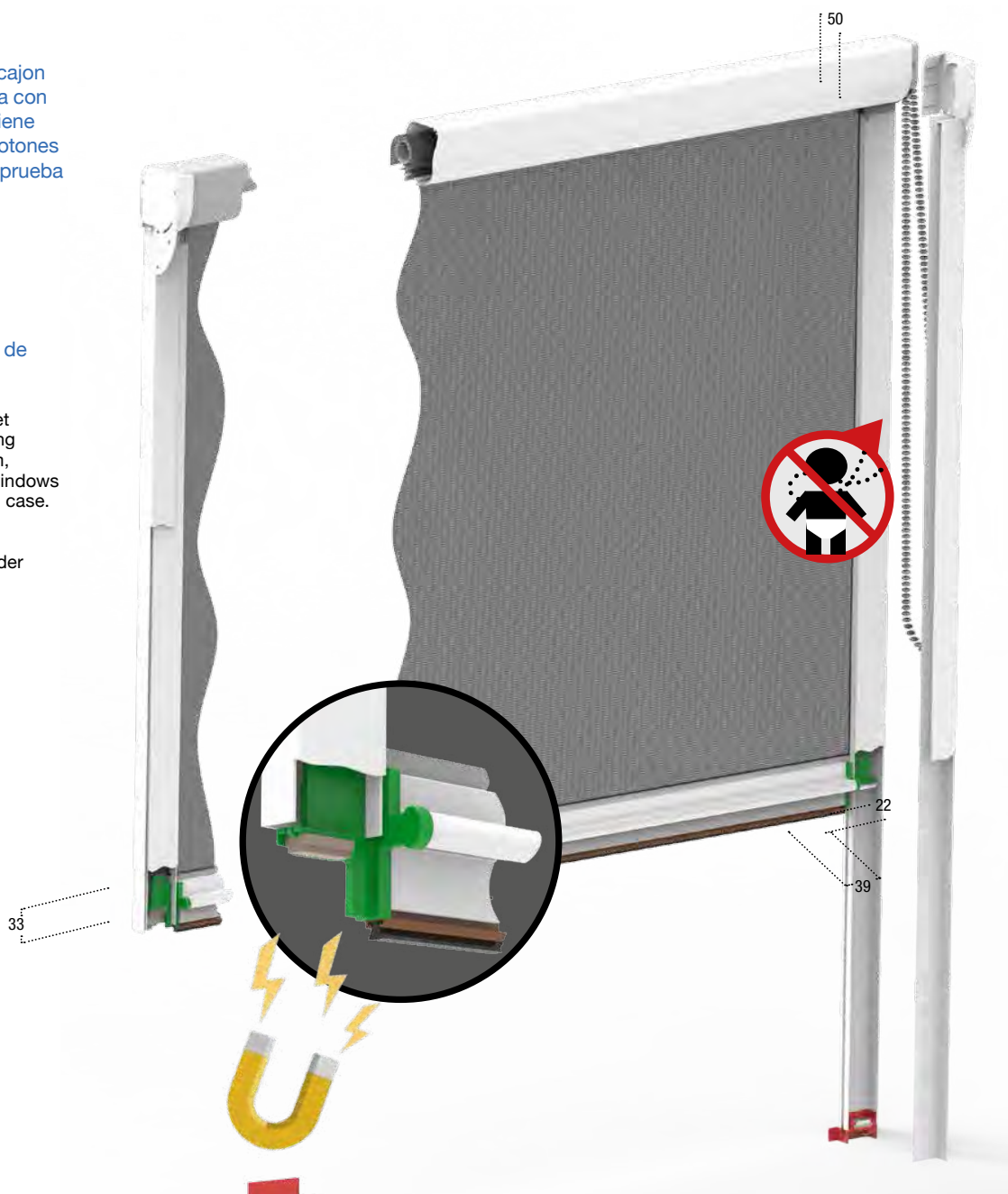

DISPONIBILIDAD ACCESORIOS:

Negro, blanco

AVAILABILITY ACCESSORIES:

black, white



DETALLE

SISTEMA DE BLOQUEO- CADENA
BLOCKING SYSTEM - CHAIN

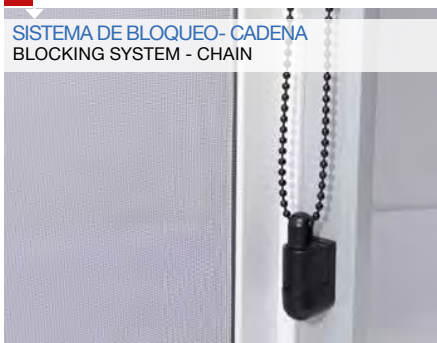

OPCIONAL

TELA NEGRA
BLACK MESH



CIERRE VERSIÓN CLIC CLAC
CLOSING VERSION CLIC CLAC

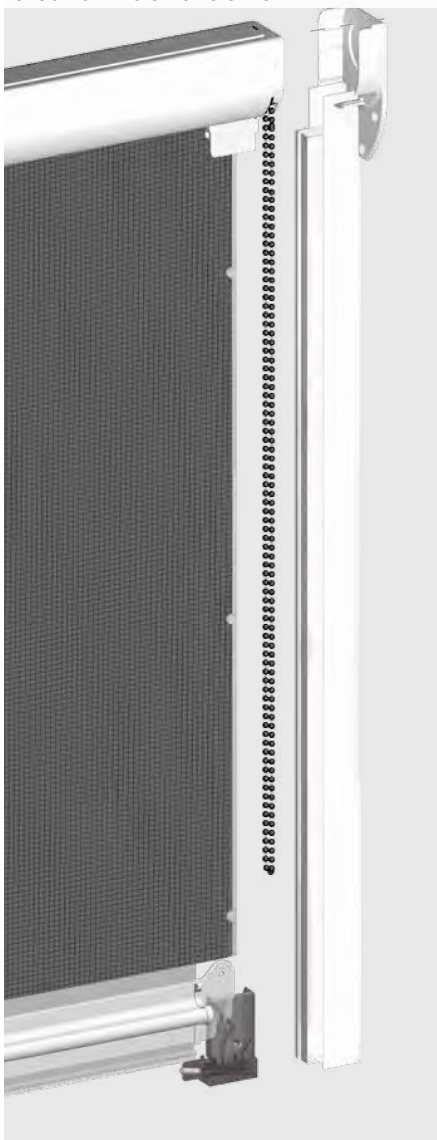

MEDIDAS RECOMENDADAS (mm)
SUGGESTED SIZE

L ↔

H ↔

MIN.

420

-

MAX.

1400

2500

CON GUIA TELESCOPICA WITH TELESCOPIC GUIDE

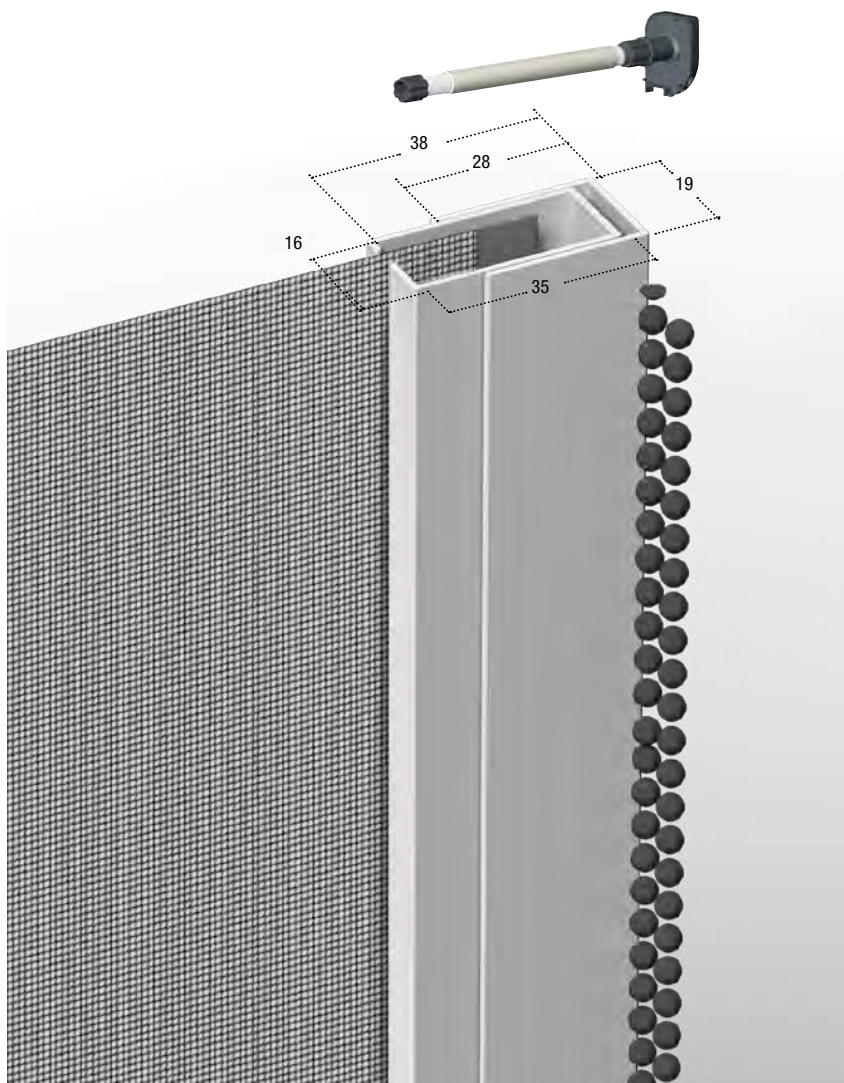

LISTADO DE PRECIOS PVP SIN I.V.A. INCLUIDO

PRICE PVP LIST EXCL. V.A.T.

KISS MUELLE CADENA

facturación mín. min. to invoice: 1,50 m²

€ 72,00 m²

OPCIONAL
OPTIONAL

VERSION DOBLE ACCIONAMIENTO
DOUBLE MECHANISM

+ 10%

TELA NEGRA BLACK MESH

+ € 6,00 m²

SISTEMA de bloqueo de cuerda/CADENA
CHAIN LOCK SYSTEM

+ € 5,00 ud



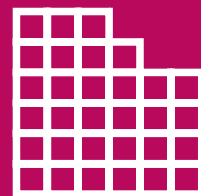

LÍNEA FIJA

PRATIKA	48
AMERICA	52

PRATIKA

LÍNEA FIJA FIXED PANEL LINE

Pratika es una mosquitera de pantalla fija ideal para zonas ventiladas, se realiza con un solo perfil, versátil por sus variadas posibilidades de fijación: utilizando accesorios específicos, puede ser instalada:

- ✓ En el vano de la ventana con anclaje al muro
- ✓ En soporte con anclaje "Coccinella"
- ✓ En soporte con anclaje ángulo magnético
- ✓ En soporte con anclaje con perímetro magnético.

Pratika is a fixed fly screen ideal for windy areas, produced with only one profile but very versatile in its varies fixing options; using special accessories it can be installed:

- ✓ Into the window opening with wall clips
- ✓ Fixed by the "coccinella" junctions.
- ✓ Placed by magnetic fixing
- ✓ Attached with magnetic perimeter.

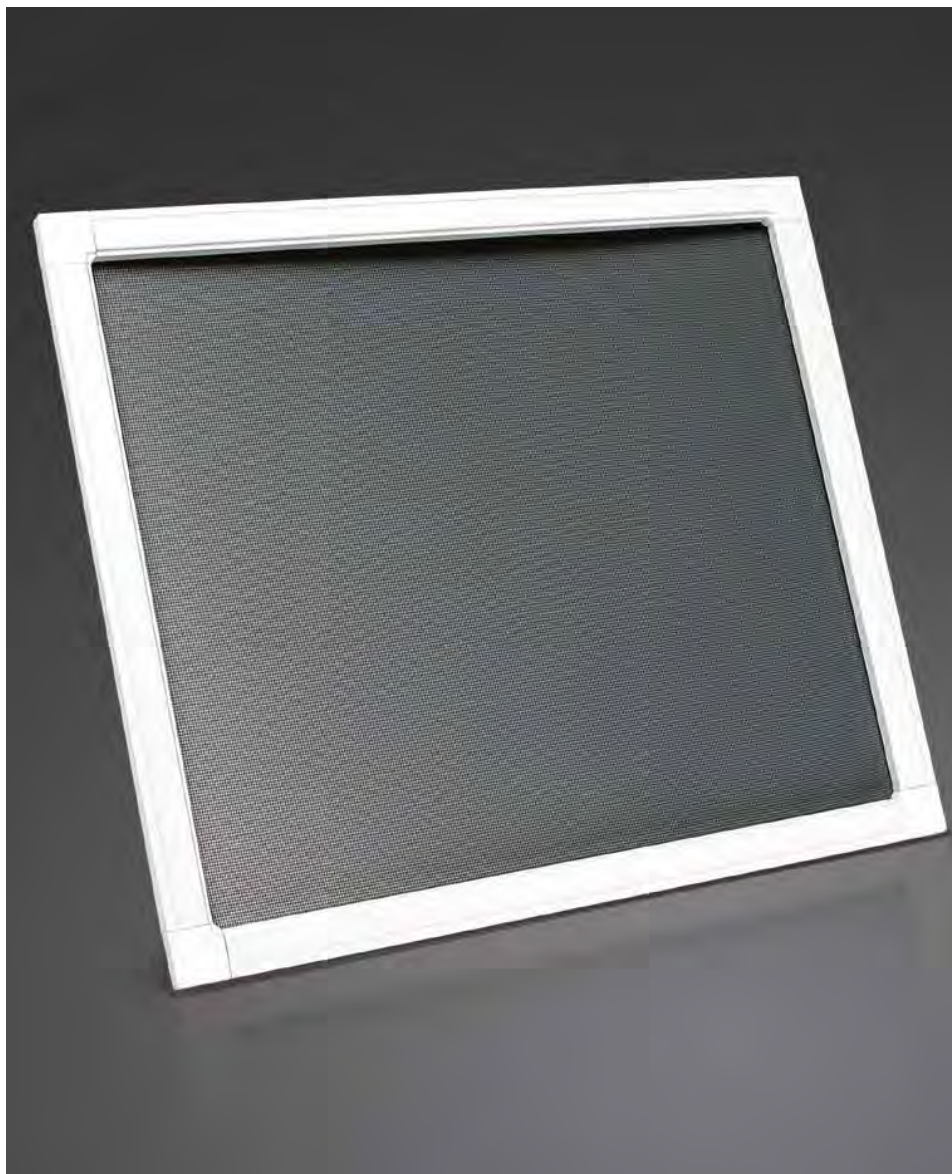



45° ÷ 135°

INGLETE REGULABLE
ADJUSTABLE CORNER



MEDIDAS RECOMENDADAS (mm)
SUGGESTED SIZE / INDICATION DE DIM.

L ↔

H ↔

MIN.

130

130

MÁX. sin travesaño MAX. without cross profile

1400

1400

MÁX. con travesaño* MAX. with cross profile*

1400

2200

*Para productos en los cuales una de las dos dimensiones supera 1400 mm, será aplicado el travesaño. Si ambos lados superan los 1500 mm podrá aplicarse sólo la red de fibra de vidrio.

*A cross profile will be put if one of the two sizes exceed 1400 mm. If both sizes exceed 1500 mm fiberglass is the only available mesh.

ANCLAJE COCCINELLA
COCCINELLA CLIP



ANCLAJE ÁNGULO MAGNÉTICO
MAGNETIC FIXING CLIP

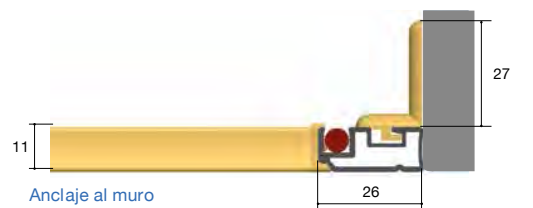

Anclaje al muro
Wall fixing clip

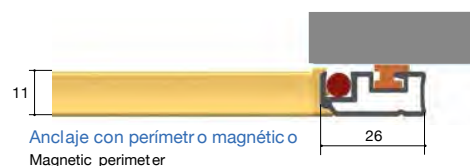

Anclaje con perímetro magnético
Magnetic perimeter

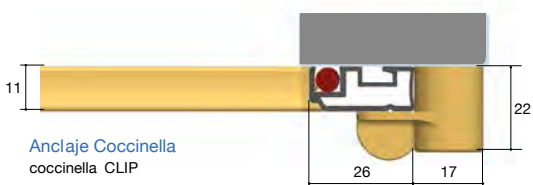

Anclaje Coccinella
coccinella CLIP

ANCLAJE AL MURO
WALL FIXING CLIP



ANCLAJE CON PERÍMETRO MAGNÉTICO
MAGNETIC PERIMETER





PRATIKA

LÍNEA FIJA FIXED PANEL LINE

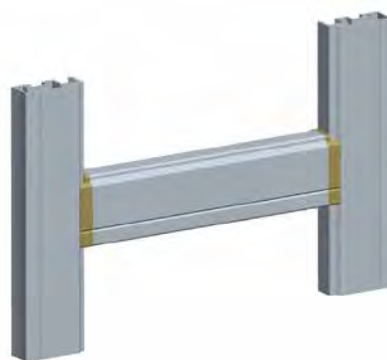
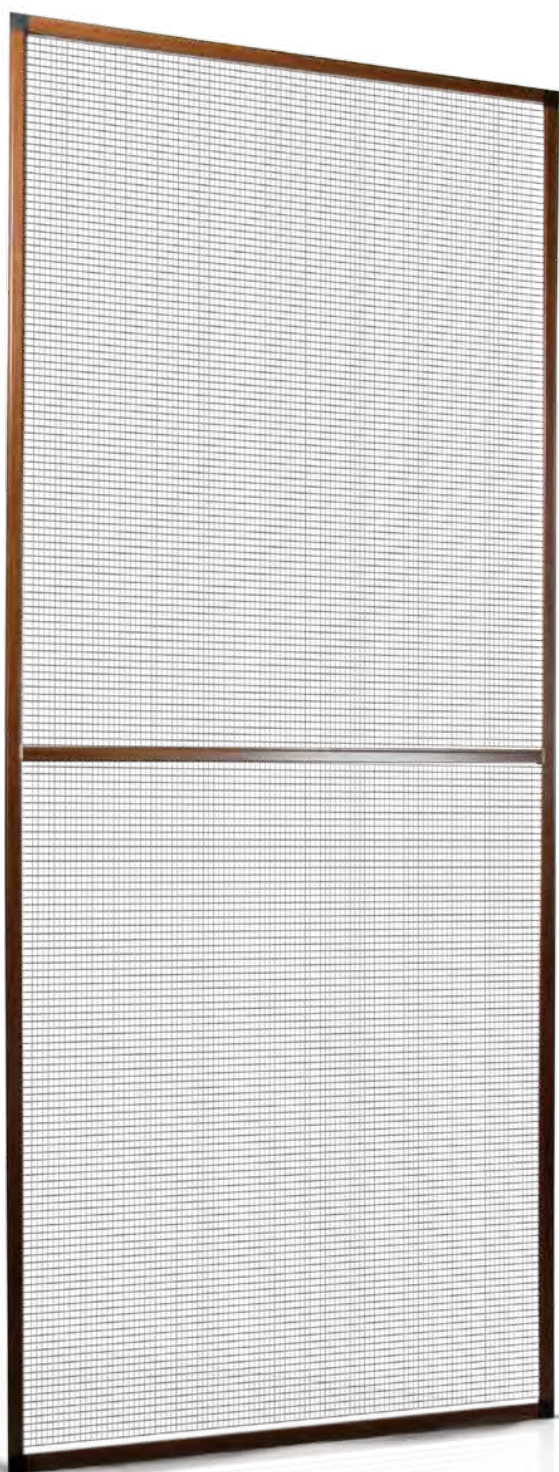

TRAVESAÑO
CROSS PROFILE



ESCUADRA PARA EL TRAVESAÑO
JOINTS FOR CROSS PROFILE
PRATIKA

Este accesorio evita la discontinuidad entre la vertical y el travesano, obteniendo la rigidez de la mosquitera.

With this accessory there is no interruption between the jamb and the cross profile, the flyscreen will be stronger.

PRATIKA 02



PRATIKA OPCIONES

ARCO MEDIO PUNTO



SEMI ARCO



OJO DE BUEY



PRATIKA CURVADO CONSULTAR.

LÍNEA FIJA
FIXED PANEL LINE

LISTADO DE PRECIOS PVP SIN I.V.A. PRICE LIST EXCL. V.A.T.

A medida Made to size	PRATIKA de serie con tela de fibra de vidrio, por encargo con aluminio natural. PRATIKA standard fiberglass, by request natural aluminum.		
Anclaje al muro Wall fixing		facturación mínima: 1,00 m ² min. to invoice: 1,00 sqm	€ 54,00 m ²
Inglete magnético Magnetic fixing		facturación mínima: 1,00 m ² min. to invoice: 1,00 sqm	€ 60,00 m ²
Anclaje Coccinella Coccinella clip		facturación mínima: 1,00 m ² min. to invoice: 1,00 sqm	€ 55,00 m ²
Anclaje con perímetro magnético Magnetic perimeter		facturación mínima: 1,00 m ² min. to invoice: 1,00 sqm	€ 60,00 m ²
	Pratika con ángulos especiales Special corners Pratika		+ 32,00 ud.
	Red de acero inox 18/16* Stainless steel mesh 18/16*		+ € 32,00 m ²
	Red "Petscreen" grisa "Petscreen" mesh gray		+ € 22,00 m ²



AMÉRICA

America es una mosquitera de puertas batientes diseñada para galerías, patios y puerta-ventanas.

Viene suministrada como:

✔ A medida

Las dimensiones de la América deben ser proporcionadas en mm indicando base x altura.

Pivoting fly screen, AMERICA is suitable for verandas, patios, conservatories and frenchdoors. It is supplied in:

✔ Custom-made

Dimensions must be communicated Width X Height in mm





MEDIDAS RECOMENDADAS (mm)
SUGGESTED SIZE

		L	H			L	H
1 HOJA 1 SHUTTER	MIN.	-	-	2 HOJA 2 SHUTTER	MIN.	-	-
	MAX.	1000	2600		MAX.	2000	2600



LISTADO DE PRECIOS PVP SIN I.V.A. PRICE LIST EXCL. V.A.T.

A medida Custom made	AMERICA de serie con tela de fibra de vidrio, por encargo con aluminio natural. AMERICA standard fiberglass, by request natural aluminum	
	Ensamblada y con tela de fibra de vidrio config. mín. 1 hoja 2,00 m ² / 2 o más hojas 3,00 m ² Assembled with fiberglass mesh min. to be invoiced 1 shutter 2,00 sqm / 2 or more shutters 3,00 sqm	€ 142,00 m ²
	No ensamblada y sin red config. mín. 1 hoja 2,00 m ² / 2 o más hojas 3,00 m ² Not assembled without screening min. to be invoiced 1 shutter 2,00 sqm / 2 or more shutters 3,00 sqm	€ 110,00 m ²
OPCIONAL OPTIONAL	Bisagra cierra puertas Recovery hinge	+ € 14,00 ud.
	Red Aluminio 18/16* Aluminium screen 18/16*	+ € 22,00 m ²
	Red "Petscreen" gris Petscreen standard grey	+ € 18,00 m ²
	Tragaluz fijo Superior fixed skylight	+ € 86,00 ud.

MOTORIZED ROLL UP SYSTEMS FOR LARGE OPENINGS

FLY SCREEN

SUN PROTECTION



Sistema que asegura el más alto sellado con respecto a la fuga de la tela en el caso de viento.

A system ensuring perfect sealing of fabric in the case of wind.



ELASTIK NET

Red (malla 17x13 en 1") alto espesor que asegura elasticidad y resistencia. Triple resistente que la Classic Net.

Net (17x13 mesh 1 ") ensuring thickness, elasticity and strength. Triple resistant compared to what.



GREENGUARD®

Certificación de productos con bajas emisiones y contenido de ormaldehído.

(Directiva 2010/75 / UE)

Certificated products with low emissions and content formaldehyde.

(Directive 2010/75 / EU)

MICROBAN

Protección antimicrobiana Aditivo para proteger contra el crecimiento de bacterias en superficies de la red, mejora la resistencia a las manchas y olores.

Antimicrobial Protection Additive to protect against growth of bacteria on net surfaces, improves resistance against stains and odors.



SISTEMAS ENROLLABLES MOTORIZADOS PARA GRANDES DIMENSIONES

MOSQUITERAS
PROTECCIÓN SOLAR

MOTO 65	56
ROND 80-100	58
CUBO 80-100-130	60



COLOR PERFILES PROFILES COLOR RANGE

La empresa puede ofrecer otros colores bajo presupuesto

The company can offer other colors

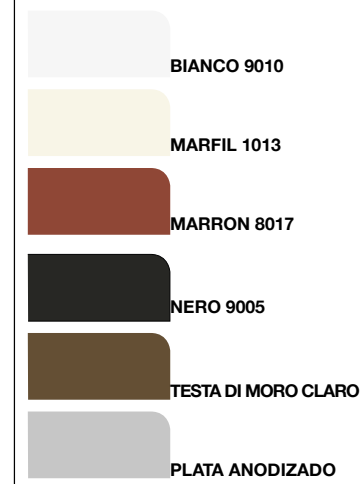

RESTO RAL CONSULTAR

MOSQUITERA - BLACKOUT - FILTRANTE

SISTEMA ENROLLABLE VERTICAL PARA VENTANA Y PUERTA, ACCIONAMIENTO MEDIANTE MOTOR O CARDAN.

CAJON 65mm

NOTA: El producto tiene como característica particular la posible formación de pequeñas arrugas en la junta de la soldadura entre la cremallera (zip) y los distintos tejidos / redes, así como posibles descuadres, que deben considerarse características y no defectos del mismo.

COLOR ACCESORIOS



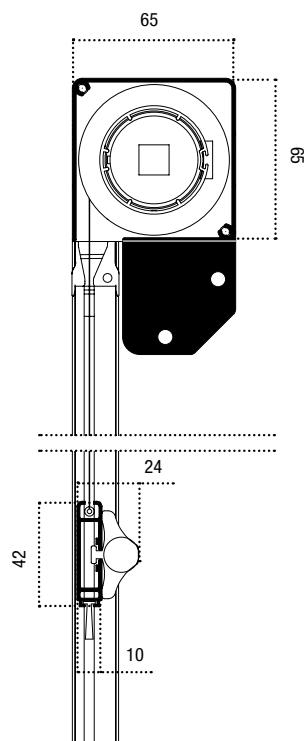

SOLO DESDE EL EXTERIOR

ACCIONAMIENTO CARDÁN



GUÍA TELESCÓPICA

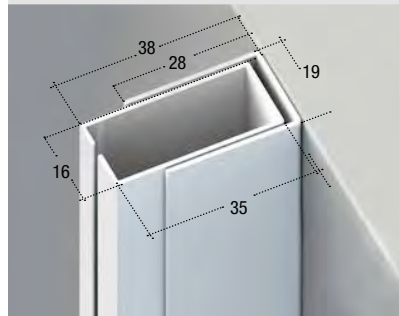

MEDIDAS RECOMENDADAS (mm)

65

		L min-max	H max
MOSQUITERA TELA CLASSIC NET		550-1800	2300
MOSQUITERA TELA ELASTIK NET		550 - 1800	1900
OSCURANTE STD (PVC)		550 - 1800	1400
OSCURANTE SOLTIS B92		550 - 1800	1200
FILTRANTE	SG 989	550 - 1800	1200
	SOLTIS 86/92		

LISTADO DE PRECIOS PVP SIN I.V.A. PRICE LIST EXCL. V.A.T.

MOTO 65 mín. fact. 1,50 m ² con guía estándar telescópica	€ 120,00 m ²
--	-------------------------

INCREMENTOS:

ACCIONAMIENTO (En caso de domotica motor disponible es el estándar.)

OPCIONAL		+ €	
	Cardán	102,18	Ud.
	Motor estándar	300,00	Ud.
	Motor por radio	364,00	Ud.
	Anemometro	170,00	Ud.

TELAS

	Filtrante	+ €	60,00	m ²
	Oscurante	+ €	60,00	m ²
	Oscurante Soltis B92	+ €	99,00	m ²

OPCIONAL



ATENCIÓN

Los modelos representados son sistemas para protección solar, no para contra el viento. Es recomendado el accionamiento por motor con el anemómetro. La compañía declina toda responsabilidad de cualquier daño eventual por causas atmosféricas.

ACCIONAMIENTO POR MOTOR



ANEMOMETRO





ROND 80-100

MOTOR O CARDÁN







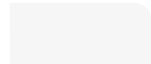

COLOR PERFILES PROFILES COLOR RANGE

La empresa puede ofrecer otros colores bajo presupuesto

The company can offer other colors

RAL Estándard

-  BIANCO 9010
-  MARFIL 1013
-  MARRON 8017
-  NERO 9005
-  TESTA DI MORO CLARO
-  PLATA ANODIZADO

LÍNEA MOTORIZADA



ATENCIÓN

Los modelos representados son sistemas para protección solar, no para contra el viento. Es recomendado el accionamiento por motor con el anemómetro. La compañía declina toda responsabilidad de cualquier daño eventual por causas atmosféricas.

MOSQUITERA/OCURANTE/FILTRANTE ENROLLABLES VERTICAL PARA GRANDES ESPACIOS, MOVIMIENTO CON CARDÁN O MOTORIZADO.

Cajon enrollable tiene medida máxima de: Rond 80 (89 mm) Rond 100 (105 mm).

La perfecta síntesis de elegancia y funcionalidad es la mejor solución para el cierre de grandes aperturas con una sola hoja y con absoluta seguridad gracias al sistema **ZIP VIENTO**.

Sus peculiares características lo hacen especialmente adecuado en entornos tales como terrazas y porches.

NOTA: El producto tiene como característica particular la posible formación de pequeñas arrugas en la junta de la soldadura entre la cremallera (zip) y los distintos tejidos / redes, así como posibles descuadres, que deben considerarse características y no defecto del mismo.

COLOR ACCESORIOS



VERSIÓN ESTANDAR CON GUIAS AUTOPORTANTE

ROND 80

CAJON REDONDO CON CLIPS
FIJACION TECHO

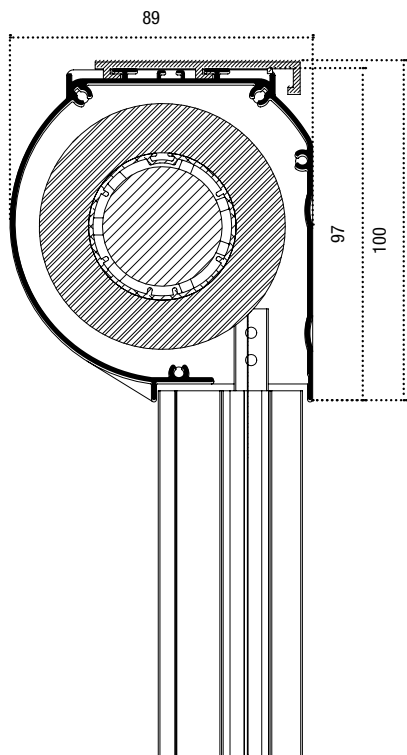

ROND 100

CAJON REDONDO CON CLIPS
FIJACION TECHO

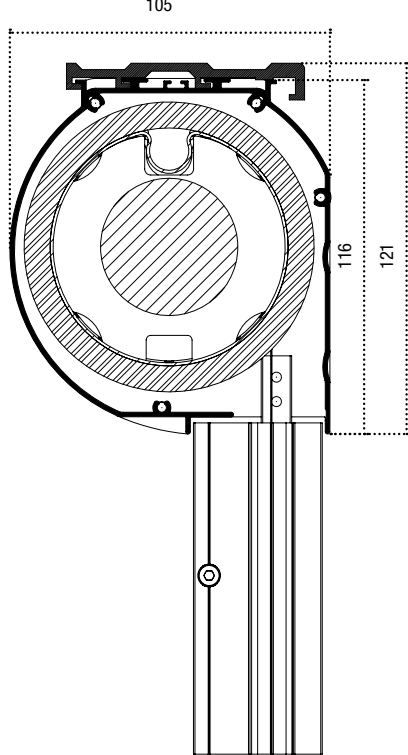

GUIAS ZIP ESTANDAR

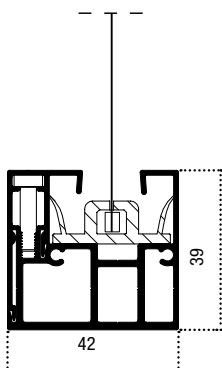

TERMINAL

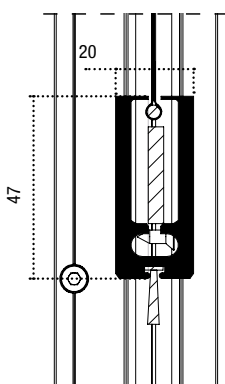

OPCIONAL

FIJACION LATERAL

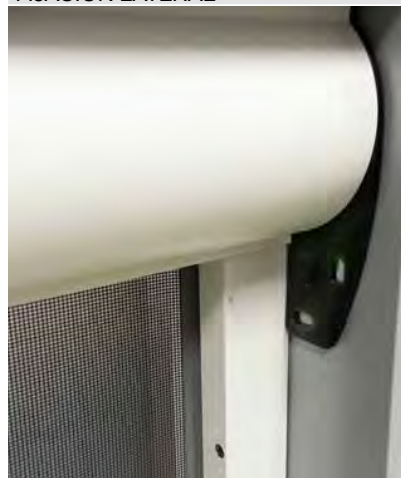

ANEMOMETRO



VARIANTES

ACCIONAMIENTO POR MOTOR



SOLO DESDE EL EXTERIOR

ACCIONAMIENTO CARDÁN



MEDIDAS RECOMENDADAS (mm)

	80		100	
	L min-max	H max	L min-max	H max
MOSQUITERA TELA ELASTIK NET	550 - 2300	2400	600 - 4000	3500
OSCURANTE	550 - 2300	1800	600 - 4000	2500
OSCURANTE BLOCKOUT	550 - 2300	1500	600 - 4000	2300
FILTRANTE	550 - 2300	1600	600 - 4000	2600



CUBO 80-100-130

LÍNEA MOTORIZADA



COLOR PERFILES PROFILES COLOR RANGE

La empresa puede ofrecer otros colores bajo presupuesto

The company can offer other colors

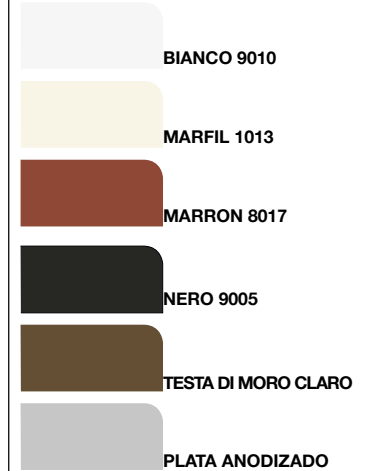

En la versión **Cubo 130**, la gestión del color es bajo pedido



ATENCIÓN

Los modelos representados son sistemas para protección solar, no para contra el viento. Es recomendado el accionamiento por motor con el anemómetro. La compañía declina toda responsabilidad de cualquier daño eventual por causas atmosféricas.

MOSQUITERA/OCURANTE/FILTRANTE ENROLLABLES VERTICAL PARA GRANDES ESPACIOS, MOVIMIENTO CON CARDÁN O MOTORIZADO.

Cajon enrollable tiene medida máxima de: Cubo 80 (83 mm) Cubo 100 (103 mm) Cubo 130 (134mm).

La perfecta síntesis de elegancia y funcionalidad es la mejor solución para el cierre de grandes aperturas con una sola hoja y con absoluta seguridad gracias al sistema **ZIP VIENTO**.

Sus peculiares características lo hacen especialmente adecuado en entornos tales como terrazas y porcheso.

COLOR ACCESORIOS

NERO



CAJON CUADRADO

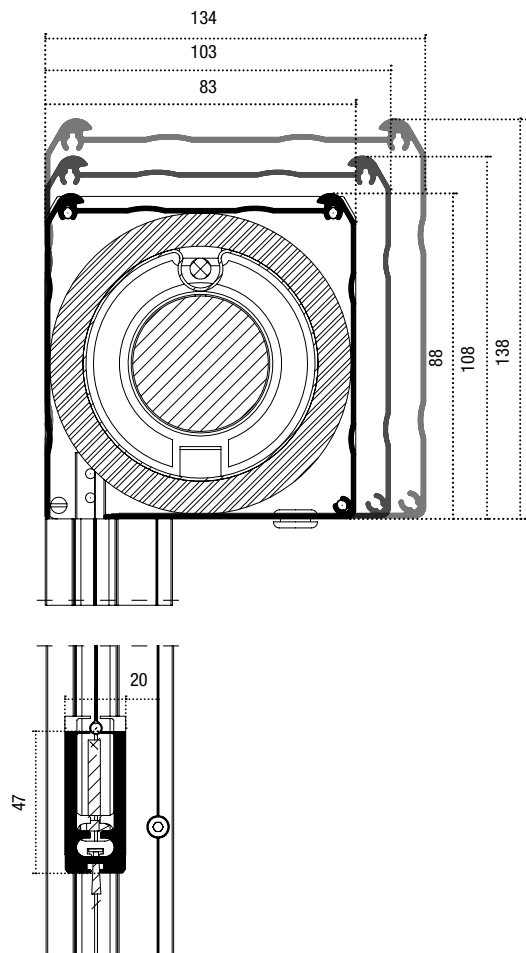

GUIA

GUIA ZIP ESTANDARD

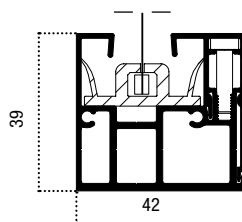

OPCIONAL

ANEMOMETRO



VARIANTES

ACCIONAMIENTO POR MOTOR



SOLO DESDE EL EXTERIOR

ACCIONAMIENTO CARDÁN



MEDIDAS

RECOMENDADAS (mm)

	80		100		130	
	L min-max	H max	L min-max	H max	L min-max	H max
MOSQUITERA TELA ELASTIK NET	550 - 2300	2400	600 - 4000	3500	600-5000	4500
OSCURANTE	550 - 2300	1800	600 - 4000	2500	600-5000	3500
OSCURANTE BLOCKOUT	550 - 2300	1500	600 - 4000	2300	600-5000	3400
FILTRANTE	550 - 2300	1600	600 - 4000	2600	600-5000	3500



TELAS DISPONIBLES

TELA MOSQUITERA

	TELA 1286 NEGRA
	TELA 1272 GRIS



FILTRANTE

	CRYSTAL T80
	COD: DM
	COD: DL
	COD: DO
	COD: DQ



OSCURANTE

	COD: Q4
	COD: Q8
	COD: Q5
	COD: DJ
	COD: DK
	COD: DI



OSCURANTE BLOCKOUT

	COD: R3
	COD: R4
	COD: R2



MUESTRARIO TELAS

EL MUESTRARIO DE TELAS ESTA DISPONIBLE CON
EL PRIMER PEDIDO

INFORMACION TIPOLOGÍA TELAS

OPATEX OSCURECEDOR



Los tejidos de la familia Opatex garantizan, gracias a su estructura reforzada, un oscurecimiento total junto con una excelente estabilidad dimensional ideal para las grandes dimensiones. Las cuatro referencias en bicolor permiten adaptar el producto a las más variadas exigencias de tipo arquitectónico. ideal para instalación en pérgolas y terrazas.

DARKENING

Opatex fabrics ensure, thanks to their reinforced structure, a total darkening, with an excellent stability ideal for large size, ideal for installation of pergolas.

SOLTIS © 86 FILTRANTE



Las telas Soltis 86 en exterior bloquean hasta el 88% de la radiación solar. Al mismo tiempo, la microperforación garantiza una excepcional transparencia y visibilidad hacia el exterior. Autoextinguible en Clase 1, puede ser utilizado también en interior.

FILTERING

Soltis® 86 screen, outside block 88 % of the solar radiation, at same time, the micro perforation provides exceptional transparency and visibility to the outside. Self extinguishing Class A , can also be used interior.

SOLTIS © 92 FILTRANTE



Es un tejido reciclable para persianas de exterior o de interior. Gracias a las micro aireaciones los tejidos Soltis 92 regulan el aporte de calor.

Utilizados en exteriores permiten bloquear hasta el 97% de la energía solar.

FILTERING

Recyclable fabric for external or internal usage. Thanks to micro tissues Soltis® 92 regulate heat input up to 97 % of solar energy.

SG 989 FILTRANTE SG BLOCKOUT OSCURECEDOR



SG989 es un tejido reciclable para persianas de exterior o de interior.

FILTERING

SG989 recyclable fabric for external or internal filtering usage.

BLOCKOUT es un tejido reciclable para persianas oscurecedoras de interior o de exterior.

DARKENING

BLOCKOUT recyclable fabricrecyclable for external or internal darkening usage.

SOLTIS © B92 OSCURECEDOR

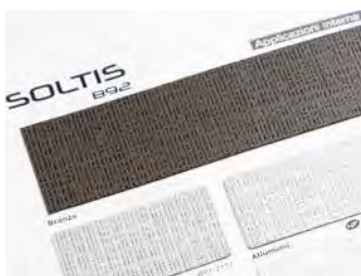

Soltis B92 no permite ninguna transmisión apreciable de luz visible, rayos infrarrojos o U.V. Todos los componentes del espectro solar son bloqueados (clase 7 EN14501 oscurecimiento hasta 100.000 lux

DARKENING

Soltis® B92 does not allow no noticeable transmission of visible light, infrared or ultraviolet. All components of the solar spectrum are blocked (EN14501 Class 7 darkening with up to 100 000 Lux) .

DIMENSIONES PIEZAS TELAS CONTROL UNION ALTURA

TEJIDO ESTÁNDAR

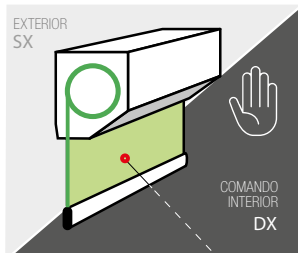

Tela en el lado visible de la muestra

TEJIDO INVERSA

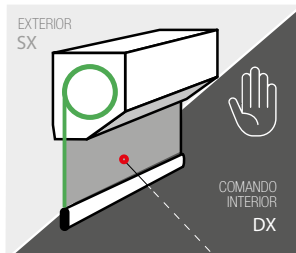

Tela retro del lado visible o muestra

ENROLLAMIENTO INVERSA

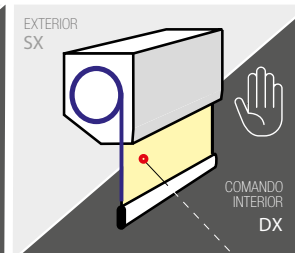

Comando de vista lateral siempre interno (derecho estándar)

ENROLLAMIENTO + TEJIDO INVERSA

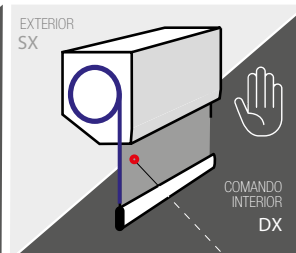

Comando de vista lateral siempre interno (derecho estándar)

TELA MOSQUITERA

COD	TELA / FABRIC	Altura pieza cm
1286	ELASTIK NET NEGRO	300
1272	ELASTIK NET GRIS	300



OSCURANTE

COD	TELA / FABRIC	Altura pieza cm
TESS0020 Q4	BLANCO	300
TESS0020 Q8	GRIS/CHAMPAGNE	300
TESS0020 Q5	CHAMPAGNE	300
TESS0020 DJ	GRIS PERLA	300
TESS0020 DK	MARFIL	300
TESS0020 DI	MARRÓN	300



FILTRANTE

COD	TELA / FABRIC	Altura pieza cm
T80	CRYSTAL	140
DM	FILTRANTE BLANCO	270
DL	BLANCO - GRIS	270
DO	GRIS PERLA	270
DQ	BLANCO - ARENA	270



OSCURANTE BLOCKOUT

COD	TELA / FABRIC	Altura pieza cm
TESS0020 R3	ACOPLADO BLANCO - BLANCO/GRIS	155
TESS0020 R4	ACOPLADO BLANCO - ARENA/GRIS	155
TESS0020 R2	ACOPLADO BLANCO - GRIS/GRIS	155



ATENCIÓN

En el caso que **Largo > Altura** puede ser necesaria GIRAR la tela.

El tejido terminado también puede tener un número variable de uniones dependiendo de la **Altura**. Para obtener más información, comuníquese con nuestra oficina de ventas.

CÓMO HACER TU PEDIDO



PEDIRNOS OFERTA
ventas@zanzar.es



LISTADO DE PRECIOS PVP SIN I.V.A. PRICE LIST EXCL. V.A.T.

ROND / CUBO 80-100 NO INCLUIDO ACCIONAMIENTO mín. fact. Serie 80: 2 m ² - Serie 100: 3 m ² hoja	
con guía estándar / with standard guide	€ 135,00 m ²

CUBO 130 NO INCLUIDO ACCIONAMIENTO mín. fact. Serie 130: 3 m ² hoja	
con guía estándar / with standard guide	€ 156,00 m ²

INCREMENTOS / ADDITIONS

ACCIONAMIENTO / MECHANISMS (En uso domotica, el único motor utilizable es el estándar)		
OPCIONAL	Cardán	+ € 102,18 Ud.
	Anemometro / Wind-detector	+ € 170,00 Ud.
	Motor estándar / Standard motor	+ € 300,00 Ud.
	Motor radiocontrol / Remote control motor	+ € 364,00 Ud.
	Radio 1 control remoto (pedido 1 motor) / Radio 1 remote control (order 1 motor)	+ € 55,00 Ud.
	Radio 2 c. Remoto (pedido hasta 2 motores) / Radio 2 remote control (order 2 motors)	+ € 60,00 Ud.
	Centralita para motor mecánico (ttu) / Device for mechanic motor	+ € 46,26 Ud.

TEJIDOS		
OPCIONAL	Oscurante Opatex	+ € 60,00 m ²
	Filtrante Soltis 86	+ € 60,00 m ²
	Filtrante Soltis 92	+ € 60,00 m ²
	Filtrante Screen Sg 989	+ € 60,00 m ²
	Crystal (consultar garantía producto / consult warranty product)	+ € 60,00 m ²
	Oscurante Screen Sg Blockout	+ € 99,00 m ²
	Oscurante Soltis B92	+ € 99,00 m ²

Precio valido para colores **RAL** estándar, +40% para acabado **MADERA**

PORTES ITALIA NO INCLUIDOS
TRANSPORT COST ITALY NOT INCLUDED

Fabricado por Zanzar Sistem SpA,
precio sujeto a condiciones

PROTEGEMOS A LOS NIÑOS



SEGURIDAD EN 13120 EN 13120 - EN 16433 - EN 16434

Por la seguridad de los niños es recomendable bloquear el dispositivo de maniobra de cadena o cuerda al sistema de bloques, especialmente diseñado para mantener el mecanismo en tensión.



LÍNEA INDOOR

PERFECTA	68
NANOBLIND	72
SHANGRI-LA'	80



PERFECTA PLISSÉ

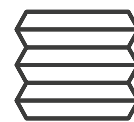

Es una persiana técnica de interior vertical con mecanismo de enrollamiento o plisada. La amplia diversidad de telas oscurantes y filtrantes permiten su aplicación en distintos ambientes combinándola con el color del marco.

It is an Indoor clutched blind with a roll-up or pleated fabric. The wide range of darkening and light-filtering fabrics makes Perfecta suitable for every indoor use and you can also match the window colour.



PRODUCTO ESPECIAL

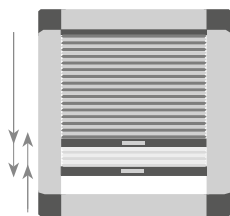

OSCURANTE - FILTRANTE DOBLE

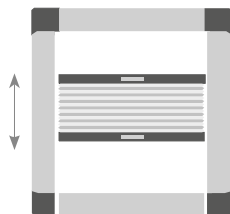

REVERSIBLE

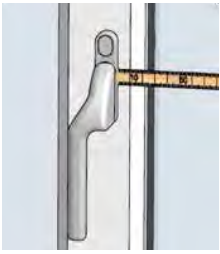

Las dimensiones de la Perfecta deben ser transmitidas en milímetros, indicando Anchura x Altura y la profundidad del junquillo (mínimo 16mm / máximo 32 mm).

La Perfecta supera el junquillo 25 mm, por lo tanto, cuidado verifique que la posición de la maneta del marco no interfiera con el producto.

Recomendamos el uso de una cinta métrica especial "juéz", para una correcta medición

Fácil y rápida, para una altura de junquillo hasta 32 mm se realiza mediante los clips de fijación apropiados colocados entre el vidrio y el junquillo.

Para profundidades mayores, la instalación debe realizarse a través de tornillos de fijación apropiados.

BARRA DE ACCIONAMIENTO (OPCIONAL)

VARILLA H=200CM

€ 26,00



Colores por encargo:
Colours by request:



BLANCO FOLIADO listino +10% GOLDEN OAK +10% MARFIL FOLIADO +10% TERRA +10% BLANCO 9010 MARRÓN 8017 MARFIL 1013 TESTA DI MORO PLATA ANODIZADA

Perfecta es una cortina enrollable o plisada integrado en la carpintería. Para una perfecta combinación, el color de ambos elementos debe ser idéntico.

La multitud de acabados posibles existentes en el mercado impone la solución personalizada del color. Por ello, la empresa es capaz de ofrecer la gestión de estos colores personalizados.

Perfecta is a window-integrated blind and it is advisable the match with the aluminium colours.

The variety of colours and finishes used in the window market call for a customized solution; please, ask for a quotation.



INSTALACIÓN

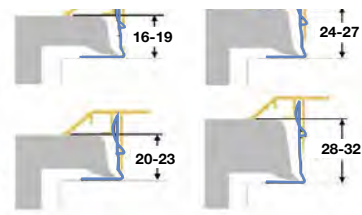
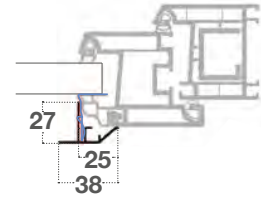
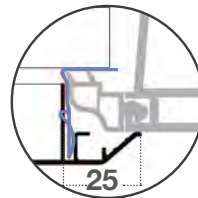

! MEDIDAS RECOMENDADAS (cm) SUGGESTED SIZE INDICATION OF DIM.	L	H
	PERFECTA	MIN. 40
	MAX. 180	220

PERFECTA - PliSSè

Ancho	40	50	60	70	80	90	100	110	120	130	140	150	160	170	180															
40	79	84	88	94	104	105	115	127	124	137	132	146	140	156	148	166	157	175	165	185	176	200	187	213	193	218	198	224		
50	84	93	94	103	113	113	127	125	139	134	150	143	161	151	172	161	182	170	193	179	204	192	220	204	237	210	242	215	247	
60	91	100	101	111	110	124	123	137	134	151	144	163	153	175	163	187	173	199	183	211	193	222	207	242	221	261	227	266	232	271
70	97	107	107	121	118	133	131	148	143	163	153	176	164	190	175	203	185	215	196	229	207	242	245	239	284	249	267	289	249	295
80	102	114	114	129	126	143	139	160	152	175	164	190	175	204	186	218	198	232	209	246	220	261	238	284	255	307	261	312	266	317
90	109	122	122	137	134	153	147	170	162	187	175	203	187	218	199	234	210	249	222	265	235	279	253	305	273	331	278	336	283	341
100	115	130	128	146	141	163	156	181	171	200	183	216	197	233	209	249	222	266	236	282	248	299	269	327	289	354	295	359	300	365
110	122	137	135	155	148	172	165	193	180	212	194	230	208	247	221	265	235	282	248	300	263	317	284	348	307	378	312	383	317	388
120	128	144	142	164	157	182	173	203	190	224	204	243	218	262	233	280	247	299	262	317	276	337	300	369	324	402	330	407	334	412
130	134	152	148	172	164	192	181	214	199	236	213	255	229	276	244	296	260	315	275	336	290	355	315	390	341	425	346	431	351	436
140	139	160	156	180	172	202	190	225	208	248	224	269	240	290	255	311	272	333	288	353	304	375	331	412	357	449	363	454	368	459
150	145	167	163	190	179	211	198	236	217	260	234	282	250	305	268	327	284	349	301	371	318	393	346	433	375	472	380	477	385	482
160	151	174	169	198	186	221	206	246	227	272	244	296	262	319	279	342	297	366	314	389	332	413	362	454	-	-	-	-	-	-
170	158	182	176	206	195	231	215	258	236	284	253	309	272	334	290	357	309	382	328	407	346	432	377	475	-	-	-	-	-	-
180	164	190	183	215	202	241	224	269	245	297	264	322	283	348	302	373	321	399	341	424	359	450	392	496	-	-	-	-	-	-
190	170	197	190	224	209	250	232	279	254	309	274	336	294	362	314	389	334	416	353	443	374	469	408	517	-	-	-	-	-	-
200	176	204	197	232	217	260	240	290	264	320	284	348	305	376	325	405	346	433	367	460	387	488	423	539	-	-	-	-	-	-
210	181	212	203	241	225	270	248	302	273	333	295	362	315	390	337	420	358	449	380	478	-	-	-	-	-	-	-	-	-	-
220	187	219	210	249	232	280	258	312	282	345	304	375	327	405	348	436	371	466	393	496	-	-	-	-	-	-	-	-	-	-
Cat.	L	M	L	M	L	M	L	M	L	M	L	M	L	M	L	M	L	M	L	M	L	M	L	M	L	M	L	M	L	M

Versión REVERSIBLE +10%- Versión DOBLE +60%

! PORTES ITALIA NO INCLUIDOS
TRANSPORT COST ITALY NOT INCLUDED

Fabricado por Zanzar Sistem SpA,
precio sujeto a condiciones

L FILTRANTE M OSCURANTE

LÍNEA INDOOR



PERFECTA RULLO



Es una persiana técnica de interior vertical con mecanismo de enrollamiento o plisada.

La amplia diversidad de telas oscurantes y filtrantes permiten su aplicación en distintos ambientes combinándola con el color del marco.

It is an Indoor clutched blind with a roll-up or pleated fabric. The wide range of darkening and light-filtering fabrics makes Perfecta suitable for every indoor use and you can also match the window colour.



COLOR ACCESORIOS

BLANCO	MARFIL	GRIS
MARRÓN CLARO	MARRÓN OSCURO	



CLIP PERFECTA

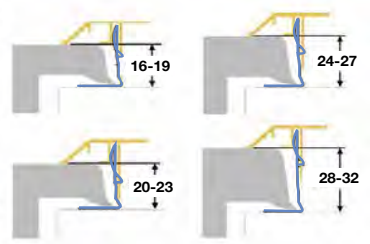

MEDIDAS RECOMENDADAS (cm) SUGGESTED SIZE		L	H
RULLO	MIN.	40	70
	MAX.	130	200

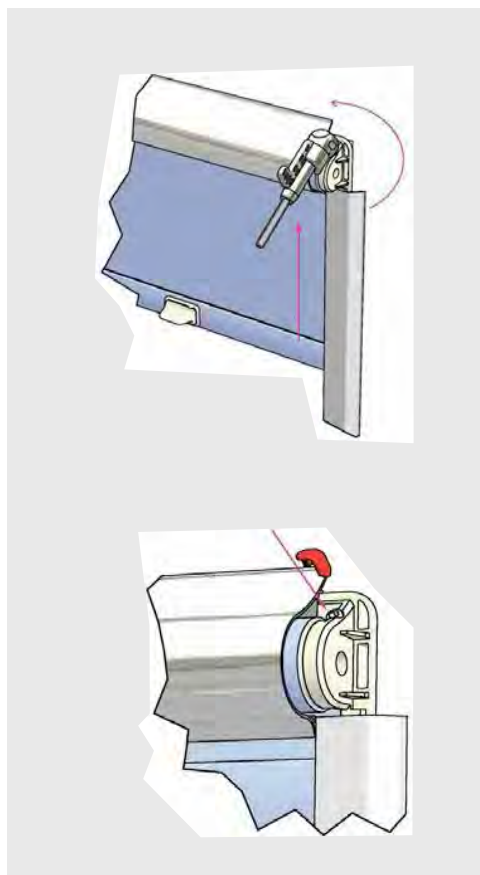
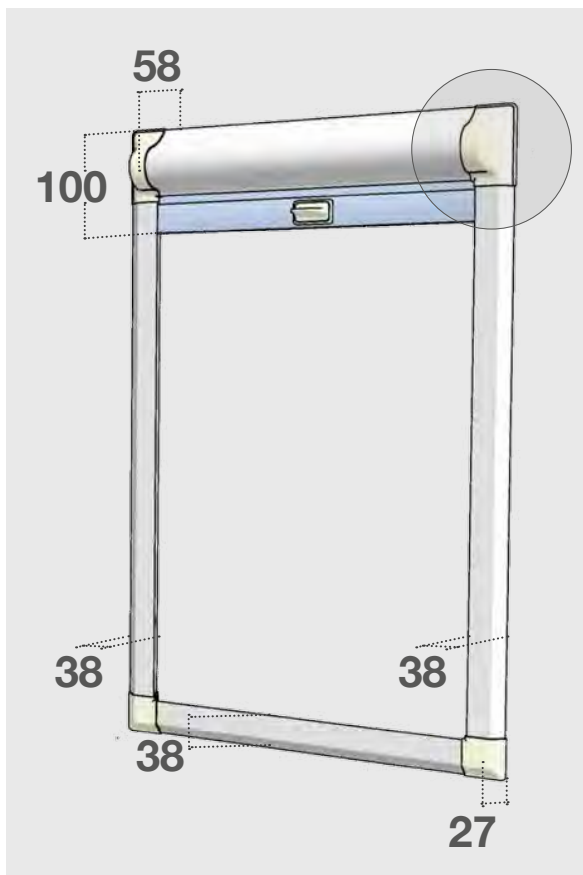

PERFECTA - RULLO

Largo.		40				50				60				70				80				90				100				110				120				130			
Altura (cm)	40	71	73	84	77	79	96	83	88	106	92	94	116	100	103	130	107	111	139	113	118	142	121	126	160	127	133	171	130	136	176										
	50	74	77	93	82	84	103	89	93	115	96	100	127	105	110	140	111	117	151	119	126	163	126	133	175	134	139	185	137	144	192										
	60	79	81	100	85	90	111	93	98	125	101	105	137	111	116	151	117	124	164	126	131	176	132	139	188	139	148	202	143	151	208										
	70	83	85	107	91	94	121	98	102	134	106	111	147	115	121	163	123	130	176	130	139	191	139	147	204	146	156	216	149	159	222										
	80	87	91	113	95	99	129	102	108	143	111	116	158	121	128	174	129	136	188	136	145	204	144	153	218	152	163	232	157	167	240										
	90	92	95	121	99	104	136	107	112	151	115	122	167	126	134	185	134	143	201	142	151	216	149	161	232	158	170	247	163	175	255										
	100	95	100	128	103	109	144	111	118	161	121	128	177	130	139	196	139	148	213	148	158	230	157	167	246	165	177	263	168	182	271										
	110	99	103	135	107	113	151	116	124	170	126	134	187	136	145	208	144	156	226	153	166	243	163	176	260	171	185	278	176	191	287										
	120	102	108	142	111	118	161	121	129	179	130	139	198	141	151	218	149	162	238	159	172	256	168	182	275	176	193	294	181	198	303										
	130	107	112	148	116	124	168	126	134	188	135	144	209	146	158	231	156	167	250	165	178	269	174	190	289	183	200	309	187	204	319										
	140	111	117	157	121	129	176	130	139	198	139	149	218	151	163	241	161	175	262	171	185	283	180	196	304	190	207	324	195	213	334										
150	114	121	163	125	133	185	135	144	207	144	155	229	157	169	252	166	180	274	176	192	297	185	203	318	195	214	340	201	219	350											
160	118	126	170	129	137	193	139	148	216	148	161	238	161	175	264	172	186	286	182	198	309	192	210	332	202	222	355	207	228	367											
170	124	130	177	133	142	201	143	155	225	155	167	248	167	180	271	177	193	299	187	205	322	198	216	346	208	229	371	213	235	382											
180	127	135	184	139	147	209	148	160	234	159	172	260	172	186	286	182	199	311	193	211	336	204	225	362	214	237	386	219	243	399											
190	-	-	-	142	151	217	152	165	243	164	177	269	176	193	297	188	206	323	199	218	349	210	232	375	220	244	402	226	250	414											
200	-	-	-	-	-	-	158	170	252	169	182	279	182	199	309	194	212	336	204	226	363	215	238	389	227	251	417	232	259	430											
Cat.	A	B	C	A	B	C	A	B	C	A	B	C	A	B	C	A	B	C	A	B	C	A	B	C	A	B	C	A	B	C											

A OSCURANTE B FILTRANTE C FILTRANTE

PORTES ITALIA NO INCLUIDOS
TRANSPORT COST ITALY NOT INCLUDED

Fabricado por Zanzar Sistem SpA,
precio sujeto a condiciones



NANOBLIND SENCILLO



Es un sistema de protección solar de interior con mecanismo de enrollamiento. La amplia posibilidad de telas oscurantes y filtrantes permite su aplicación en diferentes ambientes, integrándola con el marco. Disponible de serie con un solo cajón de altura máxima 1400 mm, de altura máxima de 2300 mm, según el tejido que se elija.

Nanoblind is an indoor clutched blind with a roll-up mechanism. Our wide range of filtering and darkening fabrics allows its application in various environments. Available single maximum height of 140 cm or double cassette up to 230 cm.



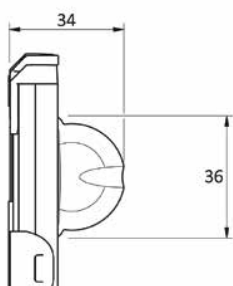
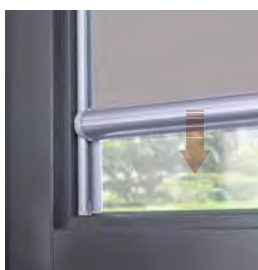

VARILLA DE ACCIONAMIENTO
H =75 CM € 26,00 IVA NO INCLUIDO

OPCIONAL

Colores de aluminio estándar:

- 001** BLANCO 9010
- 002** MARFIL 1013
- 007** TESTA DI MORO OSCURO

Colores de aluminio opción:

- RAL 9006
- R 010 R** +10% RENOLIT OSCURO
- R 011 R** +10%



MEDIDAS RECOMENDADAS (cm)
SUGGESTED SIZE INDICATION DE DIM

SENCILLO	L			H		
	MIN.	40	40	MIN.	40	40
	MAX.	120	140	MAX.	120	140

Largo	40			50			60			70			80			90			100			110			120			
	40	78	80	94	85	88	106	93	97	117	101	104	129	110	114	143	118	124	155	126	131	158	134	139	177	140	147	190
Alura (cm)	50	82	85	102	91	94	114	98	102	128	106	110	140	116	122	156	124	130	168	132	139	180	139	147	194	148	155	206
	60	88	90	110	95	99	124	103	108	138	111	116	151	123	129	168	130	137	181	139	145	196	146	155	209	155	164	224
	70	92	95	118	100	104	133	108	113	148	117	124	163	128	134	180	136	144	196	144	153	211	153	163	226	162	172	240
	80	96	100	126	105	109	142	113	119	159	123	129	174	134	141	193	142	150	209	150	161	226	160	170	242	169	180	258
	90	101	105	134	109	115	150	118	125	168	128	135	185	139	148	206	148	159	222	158	168	240	166	178	258	175	188	274
	100	105	110	141	114	121	160	124	131	178	134	141	197	144	155	217	155	165	237	164	175	254	173	185	273	182	197	291
	110	109	114	149	118	126	168	129	137	188	139	148	208	150	161	231	160	172	250	170	183	270	180	195	288	190	205	309
	120	113	119	158	124	131	178	134	143	199	144	155	219	157	168	242	166	179	264	176	191	284	186	202	305	196	213	325
	130	118	125	165	129	137	186	139	148	209	149	160	232	162	175	255	172	185	278	182	198	299	193	210	321	203	221	343
140	124	130	173	134	142	196	144	155	219	155	166	242	168	180	268	178	194	290	190	206	314	200	217	337	210	230	361	
Cat.	A	B	C	A	B	C	A	B	C	A	B	C	A	B	C	A	B	C	A	B	C	A	B	C	A	B	C	

A OSCURANTE B FILTRANTE C

! PORTES ITALIA NO INCLUIDOS
TRANSPORT COST ITALY NOT INCLUDED

Fabricado por Zanzar Sistem SpA,
precio sujeto a condiciones



NANOBLIND DOBLE



Es un sistema de protección solar de interior con mecanismo de enrollamiento. La amplia posibilidad de telas oscurantes y filtrantes permite su aplicación en diferentes ambientes, integrándola con el marco.



Disponible de serie con un cajón doble de altura máxima de 2300 mm, según el tejido que se elija.

Nanoblind is an indoor clutched blind with a roll-up mechanism. Our wide range of filtering and darkening fabrics allows its application in various environments. Available maximum height double cassette up to 230 cm.







Colores de aluminio estándar:

-  **001**
BLANCO 9010
-  **002**
MARFIL 1013
-  **007**
TESTA
DI MORO OSCURO

Colores de aluminio opción:

-  RAL 9006
-  **R 010 R**
+10% RENOLIT OSCURO
-  **R 011 R**
+10%



MEDIDAS RECOMENDADAS (cm)
SUGGESTED SIZE INDICATION DE DIM

		L	H
DOBLE	MIN.	40	70
	MAX.	120	230*

(*) Para la instalación en posición perfectamente vertical (0 °). la realización con telas de la categoría B puede llevarse a cabo para una altura máxima de 230 cm.



		40		50			60			70			80			90			100			110			120				
Altura (cm)	Largo.	40	103	106	123	113	117	138	125	129	152	135	139	168	150	155	187	161	166	203	171	177	217	181	188	233	192	199	247
	50	108	111	130	118	123	146	130	134	163	140	145	179	156	162	201	167	173	216	177	185	232	188	196	248	199	207	265	
	60	113	116	139	124	129	156	135	139	173	145	151	191	162	169	212	173	180	230	184	192	247	195	204	265	206	216	282	
	70	117	122	146	129	134	165	140	145	183	151	158	201	168	175	226	179	187	243	191	200	263	201	211	280	212	225	299	
	80	123	126	155	134	139	174	145	151	194	157	165	213	174	181	237	185	195	258	197	207	277	208	219	297	220	232	316	
	90	127	131	162	139	144	182	150	158	204	162	170	225	179	188	250	191	201	271	203	214	293	215	228	313	227	241	334	
	100	131	136	170	143	149	192	156	163	214	168	176	236	185	196	264	197	209	284	209	221	307	221	236	329	234	249	350	
	110	135	141	178	148	155	201	161	169	225	173	182	247	191	202	275	203	216	299	216	230	321	228	243	345	241	258	368	
	120	140	146	185	153	160	210	166	175	234	178	190	259	196	208	288	209	222	312	221	237	336	235	251	361	247	266	385	
	130	144	150	194	158	166	219	171	180	244	184	196	270	202	215	301	215	230	325	229	244	351	242	260	376	254	274	402	
	140	149	156	201	163	171	228	176	186	254	190	201	281	208	221	313	221	237	340	235	252	366	248	268	392	262	282	419	
	150	155	161	210	168	176	237	181	192	265	196	207	294	214	229	325	228	244	353	242	260	381	255	275	409	269	290	437	
160	159	166	217	172	182	247	186	198	276	201	214	304	219	235	338	234	251	367	247	268	397	262	283	424	276	299	453		
170	163	171	226	177	187	255	192	204	285	206	220	315	226	242	350	240	258	381	253	274	411	268	290	441	283	307	471		
180	167	176	233	182	193	265	197	210	296	211	227	327	232	248	364	246	265	394	261	282	425	275	299	457	289	315	488		
190	-	180	-	-	198	-	-	215	-	-	233	-	-	255	-	-	273	-	-	289	-	-	307	-	-	324	-		
200	-	185	-	-	204	-	-	221	-	-	239	-	-	262	-	-	279	-	-	297	-	-	314	-	-	333	-		
210	-	191	-	-	209	-	-	227	-	-	245	-	-	268	-	-	286	-	-	304	-	-	322	-	-	-	-		
220	-	196	-	-	214	-	-	233	-	-	251	-	-	275	-	-	294	-	-	312	-	-	330	-	-	-	-		
230	-	201	-	-	220	-	-	239	-	-	258	-	-	282	-	-	301	-	-	319	-	-	339	-	-	-	-		
Cat.		A	B	C	A	B	C	A	B	C	A	B	C	A	B	C	A	B	C	A	B	C	A	B	C	A	B	C	

PORTES ITALIA NO INCLUIDOS
TRANSPORT COST ITALY NOT INCLUDED

Fabricado por Zanzar Sistem SpA,
precio sujeto a condiciones

A OSCURANTE B C FILTRANTE

LÍNEA INDOOR

PERFECTA

PLISSÉ

FILTRANTE

Tarifa **L**

FIRE RETARDANT

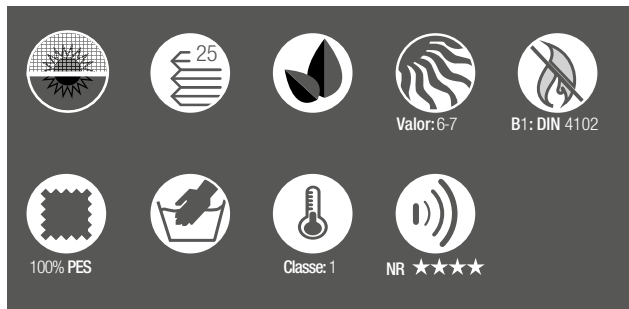

OSCURANTE

Tarifa **M**

FIRE RETARDANT

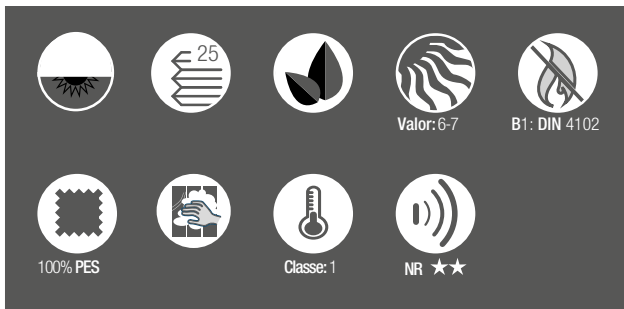

La cortina no garantiza un total blackout montado en un sistema no herméticamente sellado.

The blinds do not guarantee a total blackout as mounted on a non-light-sealed system.

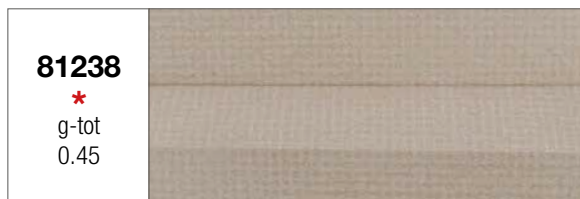
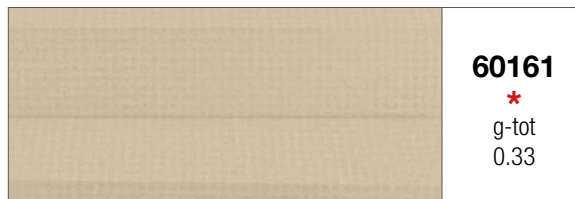
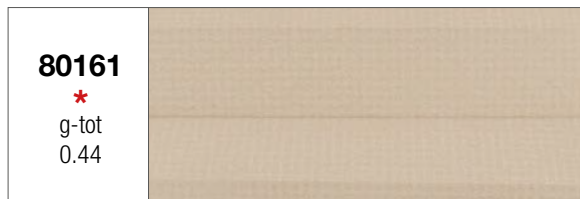



LEYENDA Y SÍMBOLOS



Filtrante



Solidez del color
Color fastness
ISO 105 B02



Mantenimiento: Lavable a mano
Maintenance: Hand washable



Oscurante



Ignífugo
Flame retardant



Clase de comodidad térmica
Thermal comfort class
UNI EN 14501:2006



Telas celulares para cortina plisadas
Cellular fabrics for pleated blinds



Composición



Clase de aislamiento acústico
Acoustic insulation class



Exento de PVC y halógenos
Exempt from PVC and halogens



Mantenimiento: Limpiar con un paño húmedo
Maintenance: Clean with a damp cloth

* Factor solar g-tot UNI EN 13363-1: 2003 calculado con acristalamiento tipo C según UNI EN 14501: 2006
Solar factor g-tot UNI EN 13363-1: 2003 calculated with type C glazing as per UNI EN 14501: 2006

PERFECTA+NANOBLIND

RULLO



OSCURANTE

Tarifa

A



A001

A055

A025

A026

A007

A033

A081

A019

A018

A056



FILTRANTE

Tarifa

A



T401

T405

T404

T403

T411

T412

T406

T409

T410

T408



100% PES



Classe: 1
UNI 9177



Classe: 1



Factor solar g-tot / Solar factor g-tot* UNI EN 13363-1:2003

A001	A007	A018	A019	A025
0.43	0.43	0.43	0.43	0.43
A026	A033	A055	A056	A081
0.43	0.43	0.43	0.43	0.43



100% PES



Classe: 1
UNI 9177



Classe: 1

Factor solar g-tot / Solar factor g-tot* UNI EN 13363-1:2003

T401	T403	T404	T405	T406
0.37	0.38	0.44	0.52	0.36
T408	T409	T410	T411	T412
0.41	0.45	0.43	0.41	0.40



OSCURANTE

Tarifa
B



024



025



100% PES



Clase: 1

Factor solar g-tot / Solar factor g-tot* UNI EN 13363-1:2003

024	025
0.39	0.47



FILTRANTE

Tarifa
B



026



027



100% PES



B 1: DIN 4102



Clase: 1

Factor solar g-tot / Solar factor g-tot* UNI EN 13363-1:2003

026	027
0.44	0.42

LEYENDA Y SÍMBOLOS

Oscurante



Filtrante Opaco



Filtrante



Filtrante Transparente



Composición



Ignifugo



Exento de PVC y halógenos

Exempt from PVC and halogens



Mantenimiento: Limpiar con un paño húmedo

Maintenance: Clean with a damp cloth



Clase de comodidad térmica

Thermal comfort class UNI EN 14501:2006



La cortina no garantiza un total blackout montado en un sistema no herméticamente sellado.

The blinds do not guarantee a total blackout as mounted on a non-light-sealed system.



FILTRANTE

Tarifa
C



033



034



035



100% PES



Clase: 1

Factor solar g-tot / Solar factor g-tot* UNI EN 13363-1:2003

033	034	035
0.52	0.33	0.38

* g-tot calculado con acristalamiento tipo C según las regulaciones UNI EN 14501: 2006



SHANGRI-LÁ

ESTOR INTERIOR LAMA ORIENTABLE

SHANGRI-LA es una cortina técnica de interior con sistema de recogida por enrollamiento, dotada del sistema OMNI-VIEW, lo que hace posible la orientación de las aletas con la cortina totalmente bajada.

El cajón de aluminio, que se caracteriza por un diseño redondeado, se puede suministrar en colores estándar o bajo pedido.

La variedad de hojas a juego hace que el Shangri-Là® sea un producto elegante y refinado.



ALTO



SOMBRA



BAJO





SHANGRI-LÀ

ACCIONAMIENTO CABLE

El cordón con control de rotación continuo, disponible en colores blanco y marrón oscuro, sigue siendo de la misma longitud independientemente de la posición de las aletas. El dispositivo de volteo admite de forma segura el sello de la cuerda, manteniéndola fuera del acceso de los niños.



SEGURIDAD UNI EN 13120

EN 13120 - EN 16433 -EN 16434

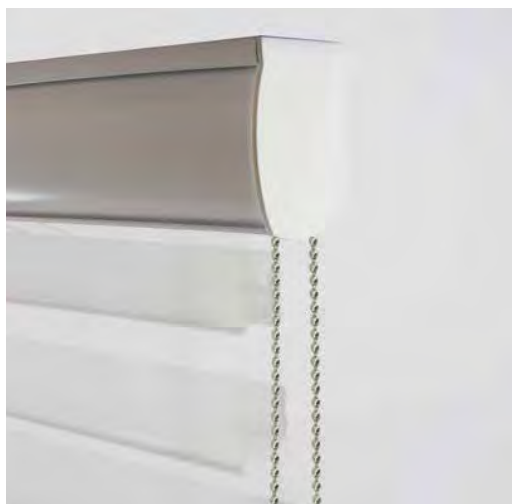

SHANGRI-LÀ

ACCIONAMIENTO CADENA

La cadena de acero está equipada con un dispositivo de seguridad para mantenerlo fuera del alcance de los niños.



SHANGRI-LÀ

ACCIONAMIENTO MOTOR

El motor, alimentado por 8 baterías de litio de 1.5 voltios, funciona desde un control remoto de tres posiciones: alto, intermedio, bajo - ajustable para mover la tela. Las baterías están escondidas en la parte posterior de la caja, por lo que es fácil y accesible su reemplazo.

SHANGRI-LÁ

CÓMO PEDIR

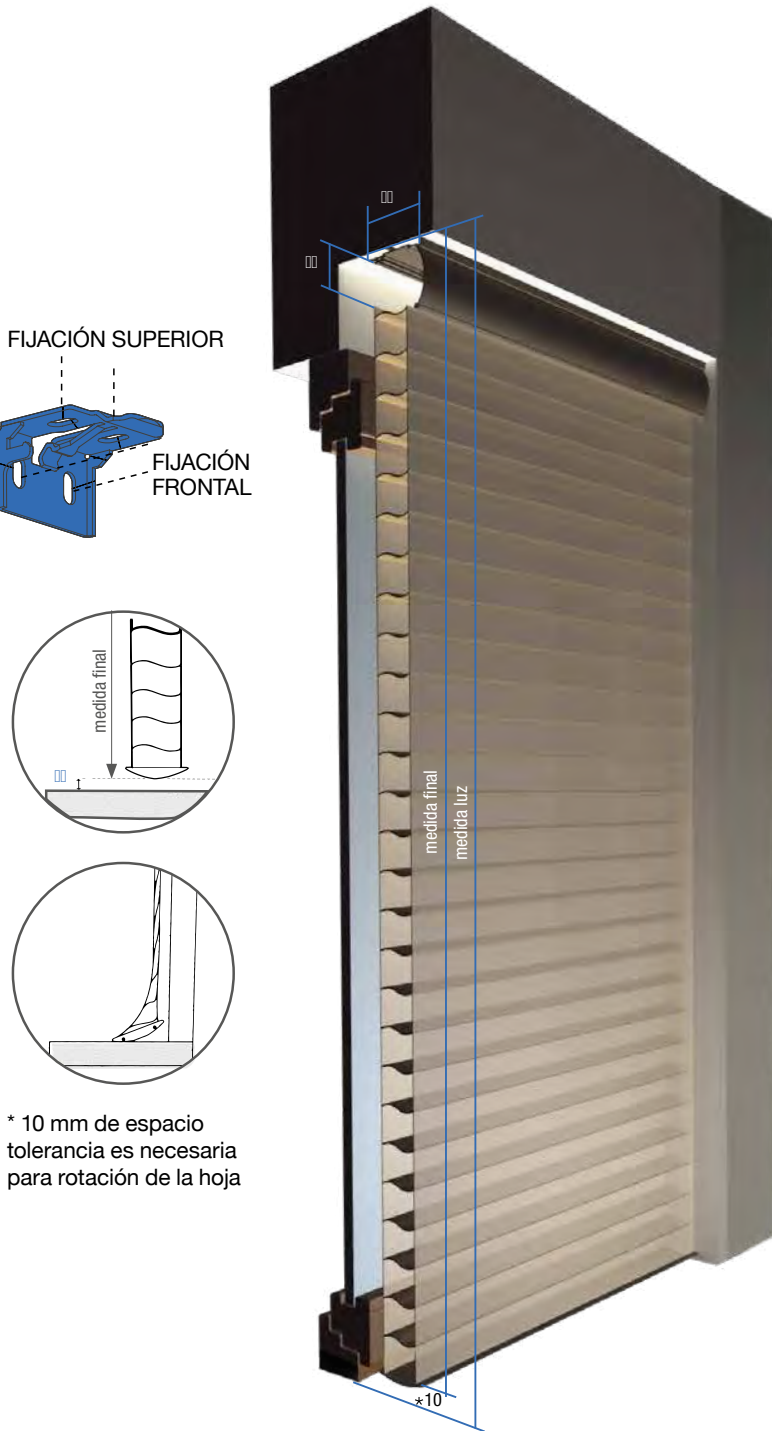

* 10 mm de espacio tolerancia es necesaria para rotación de la hoja

Las medidas del Shangri-La® se deben transmitir en mm (base x altura), máx. exactitud.

El ancho será igual al tamaño ordenado, la altura -10 mm.

IMPORTANTE: Para garantizar un funcionamiento correcto, la medición de altura requiere una tolerancia de 10 mm para girar las aletas (ver figuras).

Si necesita unir más Shangri-La®, puede obtener las aletas abiertas a la misma altura (con una tolerancia máxima de +5 mm). En el caso de las cortinas una al lado de la otra, la distancia mínima entre ellos depende de la posición del comando.

Los soportes de fijación universales se suministran dentro del embalaje y permiten una fijación frontal o superior dependiendo de la instalación deseada.

COLORES ALUMINIO RAL ESTÁNDAR

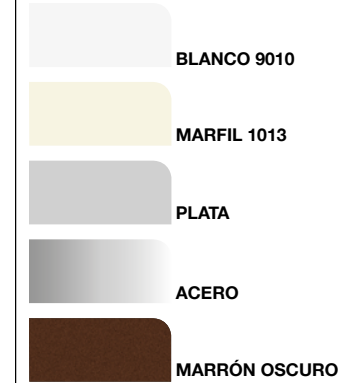

COLOR TELA FILTRANTE



OSCURANTE





OPCIONAL

TELECOMANDO + MOTOR

Con 8 baterías de litio de 1.5 voltios máx. ancho con motor de 2500 mm



SHANGRI-LA

LISTADO DE PRECIOS PVP SIN I.V.A.

PRICE LIST EXCL. V.A.T.

Anchora.	60	70	80	90	100	110	120	130	140	150	160	170	180	190	200	210	220	230	240	250	260	270	280	290	
Altura (cm)	100	319	344	362	385	408	433	458	476	501	526	548	572	595	663	683	709	731	752	776	798	825	852	879	906
	110	329	352	374	396	419	446	474	497	522	545	568	595	619	683	709	736	760	784	809	833	854	875	896	917
	120	340	362	385	408	437	460	485	514	536	568	589	619	641	709	736	764	789	815	842	868	893	917	942	967
	130	347	371	400	422	449	476	501	529	557	588	615	638	668	736	760	792	815	846	872	900	926	953	979	1005
	140	356	385	408	437	460	489	518	545	578	607	635	665	690	760	789	815	849	879	905	935	962	989	1016	1043
	150	366	393	419	449	476	505	534	568	595	626	653	683	716	784	812	846	879	905	939	971	1003	1035	1067	1100
	160	374	402	433	460	494	522	548	582	615	647	676	709	740	809	842	872	905	939	971	1003	1037	1070	1104	1138
	170	385	416	446	476	505	536	568	599	632	665	702	731	764	838	869	903	935	968	999	1032	1065	1098	1131	1164
	180	393	422	458	489	522	555	582	619	649	683	719	752	784	862	893	929	968	999	1032	1065	1098	1131	1164	1197
	190	402	437	467	501	534	568	601	635	673	703	740	776	809	885	922	958	995	1028	1065	1101	1136	1172	1207	1242
	200	410	446	482	514	548	582	619	649	686	725	760	797	833	910	945	989	1025	1061	1097	1134	1169	1203	1238	1272
	210	419	458	494	529	568	599	635	673	709	744	784	821	858	939	974	1016	1051	1092	1130	1165	1204	1243	1282	1321
	220	425	467	505	541	578	615	649	690	727	764	806	846	883	960	1001	1043	1082	1121	1161	1199	1239	1280	1320	1361
	230	440	476	518	555	595	632	673	709	746	784	825	865	905	989	1028	1072	1112	1153	1194	1237	1277	1316	1356	1396
	240	449	489	529	568	607	647	686	727	770	806	849	891	929	1012	1057	1101	1140	1182	1226	1271	1315	1359	1403	1448
	250	460	499	541	578	620	665	703	746	788	825	870	914	953	1037	1082	1128	1169	1213	1260	1308	1354	1400	1445	1491
	260	466	509	555	593	635	677	719	764	809	846	893	935	977	1061	1109	1155	1198	1244	1292	1340	1387	1434	1481	1529
	270	476	520	568	605	648	692	736	784	825	865	914	957	1001	1086	1136	1185	1227	1271	1325	1378	1429	1480	1531	1582
	280	487	529	578	617	665	709	752	800	844	887	935	979	1026	1112	1161	1213	1259	1302	1355	1410	1463	1517	1570	1623
	290	497	539	590	632	676	725	770	819	863	905	957	1001	1047	1136	1188	1239	1288	1334	1389	1445	1501	1556	1612	1667
300	506	548	602	641	690	742	785	837	881	924	977	1025	1070	1161	1215	1267	1315	1364	1421	1478	1538	1597	1656	1715	

OPTIONAL

Telecomando + motor

+ € 399,00

Precios válidos para colores **RAL** estándar, + 10% para colores **MADERA**.

! PORTES ITALIA NO INCLUIDOS
TRANSPORT COST ITALY NOT INCLUDED

Fabricado por Zanzar Sistem SpA,
precio sujeto a condiciones



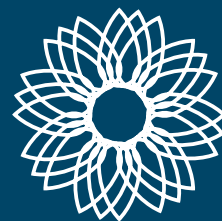

PERSIANA ORIENTABLE

GIRASOLE.2

86



GIRASOLE .2

LA PERSIANA ORIENTABLE



PERSIANA



PROTECCIÓN SOLAR / ORIENTABLE



MOSQUITERA

TRES FUNCIONES

UN PRODUCTO ÚNICO

Es un sistema integrado de persiana motorizada con mosquitera.

La persiana con lamas móviles se convierte en un rompevientos que le permite administrar la entrada de aire y luz a las habitaciones.

La mosquitera representa una barrera contra los insectos.

La facilidad de instalación, uso y mantenimiento hacen que el producto sea muy versátil para las diversas necesidades de uso.

COLORES ALUMINIO RAL ESTÁNDAR

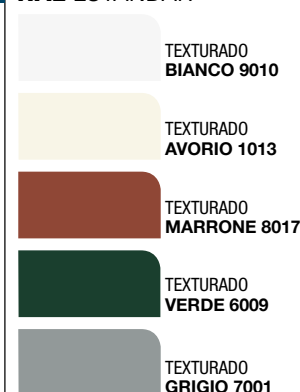

MADERA +40%

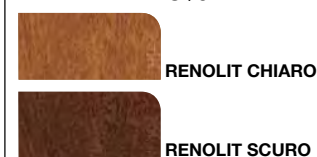

La empresa puede gestionar otro color bajo pedido



COLORES ACCESORIOS

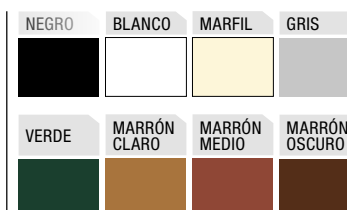

SECC. HORIZONTAL

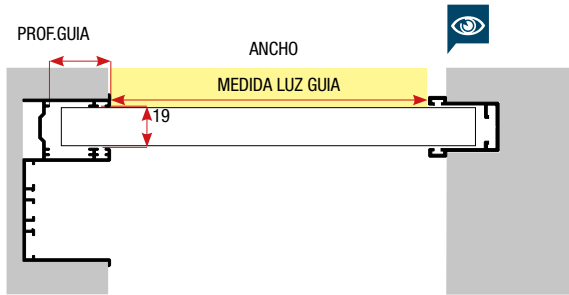

Fig. 1

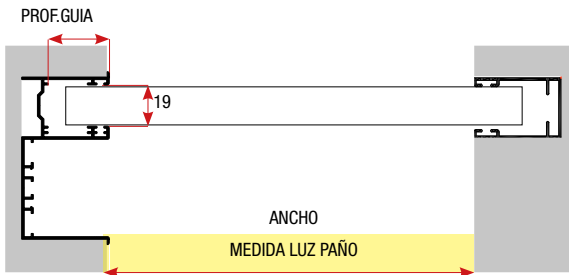

Fig. 2

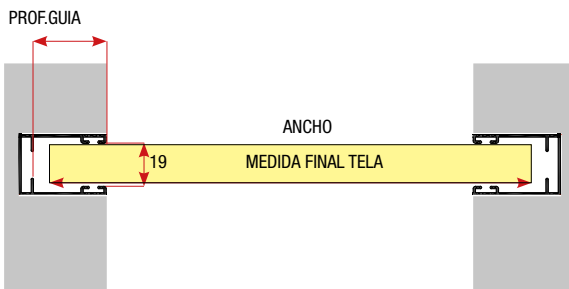

Fig. 3

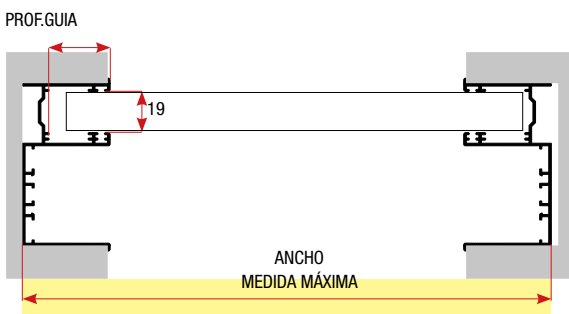

Fig. 4

CÓMO HACER TU PEDIDO

Las medidas deben transmitirse en mm indicando la base x altura preferiblemente de guías de medida de la luz (fig.1) (fig.5)

Además, la medida de la profundidad de la guía puede oscilar desde mín. 20 mm hasta un máximo de 30 mm.

ATENCIÓN: La medida a facturar será la de la medida de paño acabado: aproximadamente un 20% más que la medición de la luz, porque cuando la persiana está en posición de orientación, las lamas tenderán a descender cada una aproximadamente 8 mm (ver dibujo técnico de la lamas abiertas fig.6, lamas cerradas fig.7).

PRECAUCIÓN

Verifique que el ancho interior de la guía sea mínimo de 19 mm.

El tamaño de caja con distancia entre ejes de 150 mm. En fase de orden especifica las distancias más grandes.



GIRASOLE .2

LA PERSIANA ORIENTABLE



ENROLLAMIENTO INTERIOR

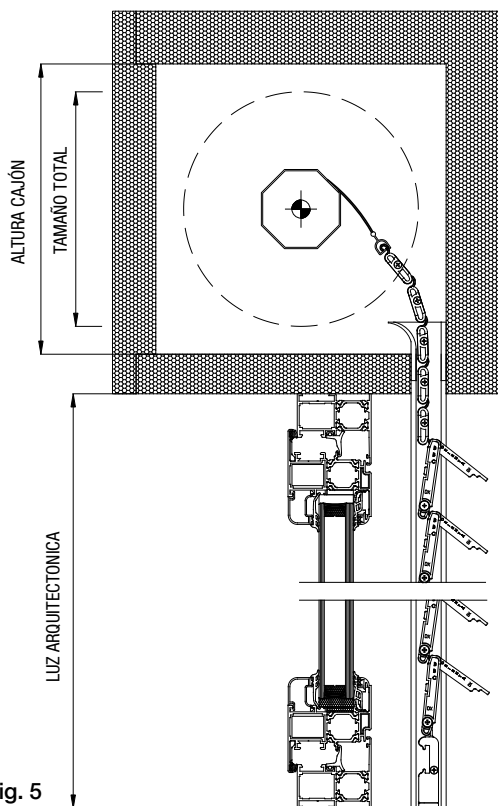
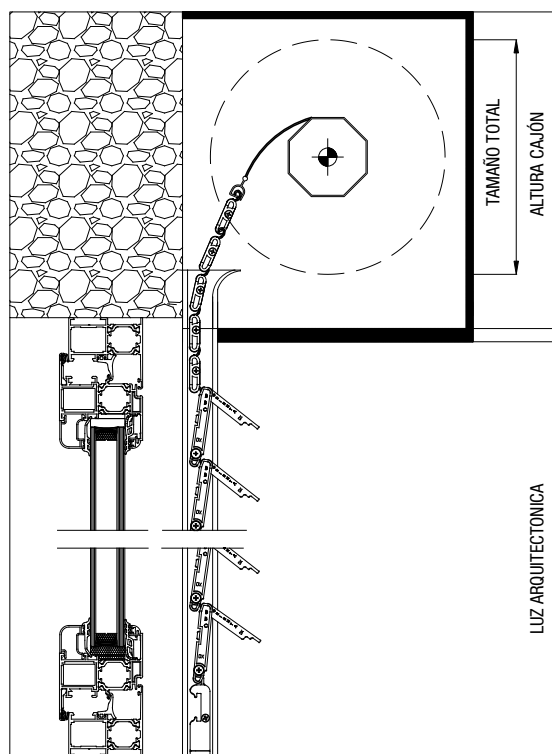

Fig. 5

ENROLLAMIENTO EXTERIOR



SEZ. VERTICALE

LAMA ABIERTA

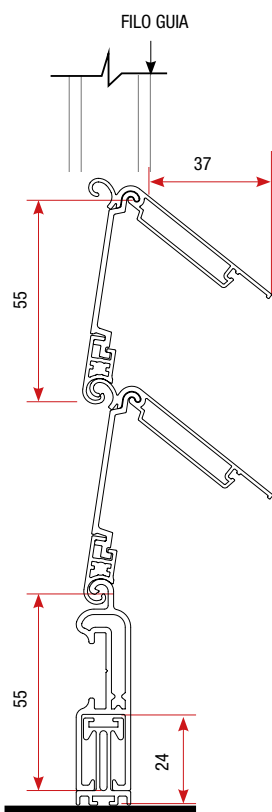

Fig. 6

LAMA CERRADA

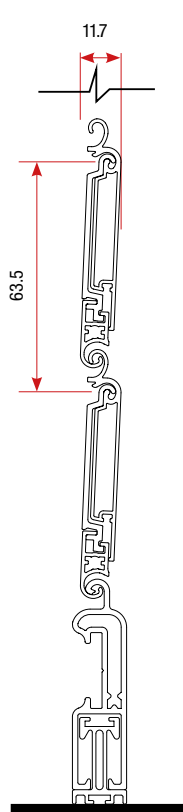

Fig. 7

ENROLLAMIENTO MEDIDAS

La tabla de abajo muestra las dimensiones totales máximas del paño enrollado según la altura de la medida luz.

Altura (mm) ALTURA VANO	Diámetro del paño sobre eje de Ø 60mm
1600	175
1800	185
2000	200
2200	205
2400	220
2500	225
2800	240
3000	250



SOPORTES INTERMEDIOS

ANCHURA hasta 1500mm sin refuerzos

anchos desde 1501mm hasta 2500mm

anchos desde 2501mm hasta 3000mm

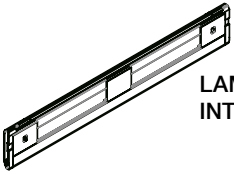

LAMA CON UN SOPORTE INTERMEDIO

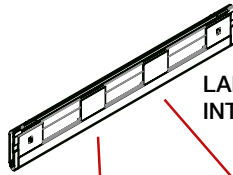

LAMA CON 2 SOPORTES INTERMEDIOS





GIRASOLE .2

LA PERSIANA ORIENTABLE



TELEMANDO PORTATIL RTS

DISEÑO REDONDEADO

Telemando monocanal o multicanal con función individual o de conjunto. Incluye soporte para fijar en pared.



MONOCANAL

MULTICANALE
5 canales

TELEMANDO PORTATIL CON FIJACIÓN MAGNÉTICA

DISEÑO CUADRADO

Telemando monocanal o multicanal con función de control individual o de conjunto. Fijación magnética para el soporte de pared.



SOPORTE DE PARED

FIJACIÓN MAGNÉTICA A PARED

MONOCANAL

MULTICANAL
15 canales

EXPOSITORES

EXPOSITOR DE SUELO



MUESTRA PEQUEÑA





MOTOR

MOTOR CON TRES FINALES DE CARRERA
PARA PODER MEMORIZAR LAS POSICIONES
DE PAÑO ORIENTADO, CERRADO O RECOGIDO



LISTADO DE PRECIOS PVP SIN I.V.A. PRICE LIST EXCL. V.A.T.

PERSIANA		
PAÑO	facturación mínima 1,50m ²	€ 145,00 m ²
PERFILES GUIA		
Pareja de guías INCASSATA 45 con embudos y felpudo		€ 15,00 ml
Perfil cárter PVC		€ 1,80 ml
Perfil cárter ALUMINIO		€ 2,80 ml
Perfil guia 19x31 con embudo y felpudo		€ 7,61 ml
MOTORES Y CONTROLES REMOTOS		
Motor		€ 141,50 pz
Motor para compartimentos con anchos entre 1400 y 2500 y alturas superiores a 2200		€ 166,60 pz
Telemando monocanal redondo		€ 19,85 pz
Telemando monocanal cuadrado con fijación magnética		€ 22,58 pz
Telemando 5 canales redondo		€ 25,70 pz
Telemando 5 canales cuadrado con fijación magnética		€ 52,50 pz
TUBO + SOPORTE		
Eje octogonal Ø 70mm		€ 4,00 ml
Tubo octogonal Φ 70		€ 12,00 ml
Soportes (tapa + soporte + rodamiento)		€ 3,22 pz
Soporte motor universal en zamac.		€ 2,08 pz
Abrazaderas (bajo pedido)		€ 1,50 pz
ESPOSITOR Y MUESTRA		
Expositor de suelo		€ 450,00 pz
Muestra pequeña		€ 45,00 pz

Precios válidos para colores **RAL** estándar, + 40% para colores **MADERA**.



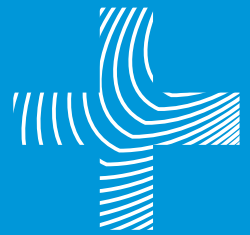

CARTA COLORES	94
TELAS Y REDES	96
EXPOSITORES	98
MANTENIMIENTO	100
SERVICIO AL CLIENTE	102
MODELO DE PEDIDO	103
CONDICIONES	104



COLORES COLOURS

**ESTÁNDAR
RAL
EN STOCK**

PRODUCCIÓN
DE 5 A 10 DÍAS

RAL ESTÁNDAR
OPCIONAL +5%

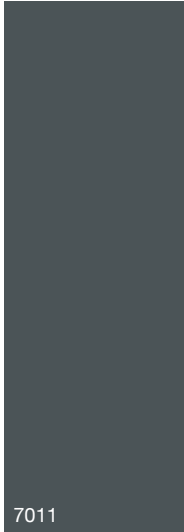

7011

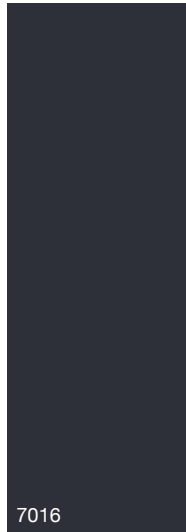

7016

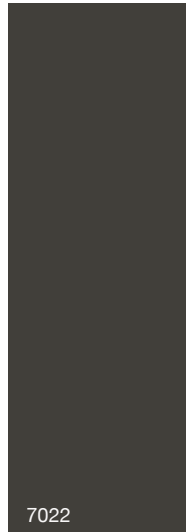

7022



8014

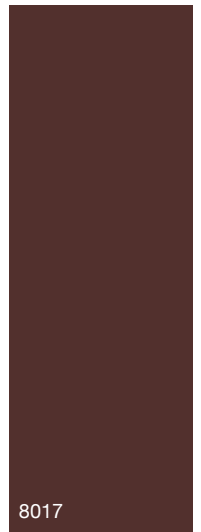

8017

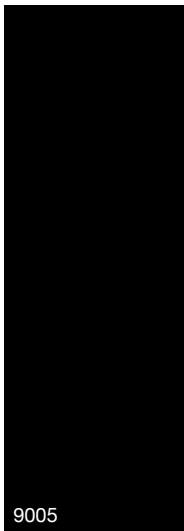

9005

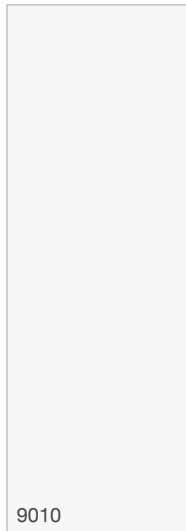

9010



Anodizado plata



Anodizado bronce

**NO-ESTÁNDAR
RAL: +10%**

PRODUCCIÓN
DE 14 A 21 DÍAS



Anodizado inox.

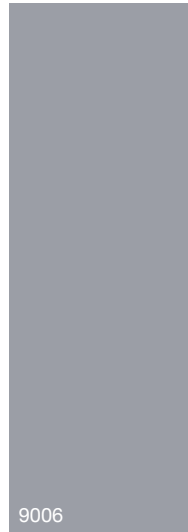

9006

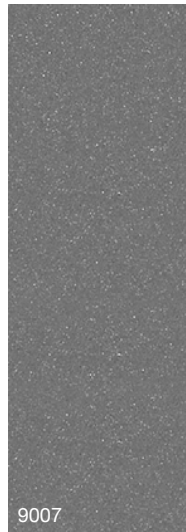

9007

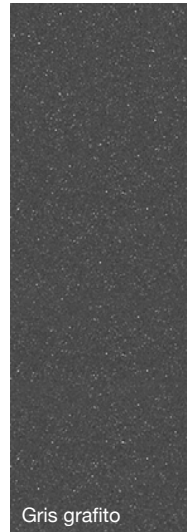

Gris grafito

**ESPECIAL
RAL: +20%**

PRODUCCIÓN
DE 14 A 21 DÍAS

**Resto RAL
Consultar**



Nogal oscuro liso

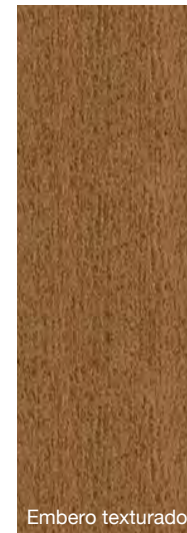

Embero texturado

**MADERAS
WOOD FINISH
BOIS**

PRODUCCIÓN
DE 21 A 30 DÍAS

PLISADAS +30%
OTRA SERIE +40%
FOLIADO SOLAMENTE
022 +50%

ADVERTENCIAS

Los recargos indicados son válidos para la tabla de colores expuesta. ZANZAR IBERIA puede ofrecer colores adicionales solicitando presupuesto previo. Los colores reproducidos en este catálogo pueden sufrir variaciones debido a los lotes de producción de los polvos y la fidelidad tipográfica.

WARNING

The increase given are valid for the colours of this chart. Zanzar Iberia can give quotations for other colours. Colours reproduced in this chart have only demonstration function and could vary due to variations of the production lot of powders.



TELAS Y REDES



LINEA PLISADA

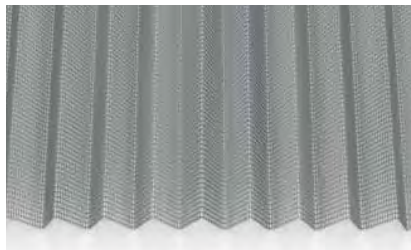

GRIS

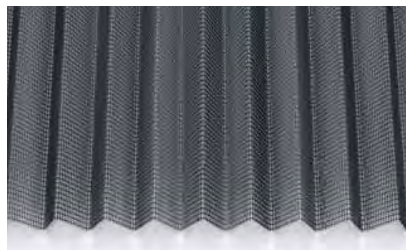

NEGRO

TELA COLOREADA



NARANJA



AVELLANA



MARRÓN



AZUL



VERDE MANZANA

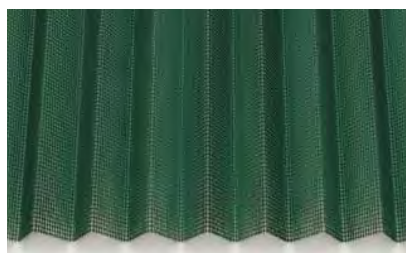

VERDE

ADVERTENCIAS

los colores expuestos en este muestrario pueden ser susceptibles de variaciones debido a los lotes de producción y fidelidad tipográfica.



LÍNEA ENROLLABLE

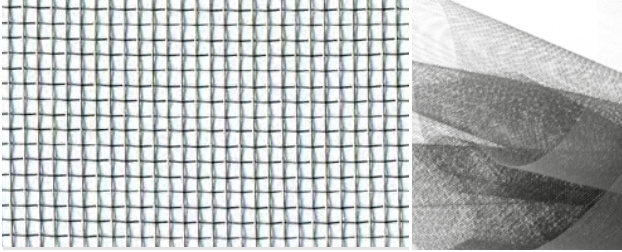

RED DE FIBRA GRIS 18X16
IN 1

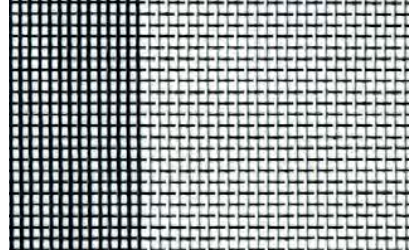

RED DE FIBRA BLANCA-
NEGRA

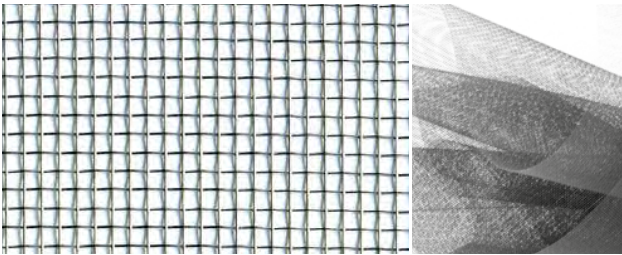

ELASTIK NET NEGRO
17X13 IN 1

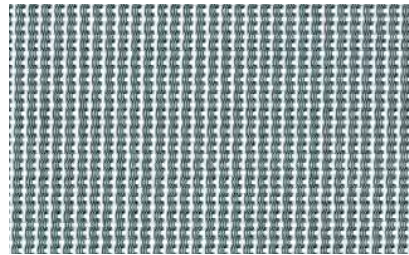

TELA OSCURANTE O FILTRANTE



LÍNEA TELA FIJA

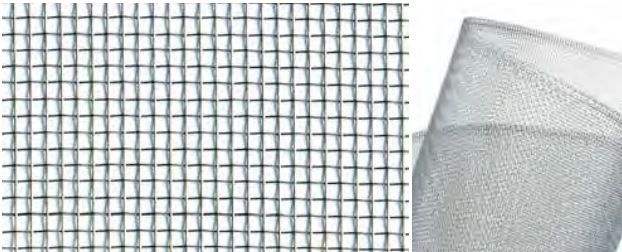

RED EN ALUMINIO NATURAL / RED NEGRA DE ACERO INOX.
AISI 316

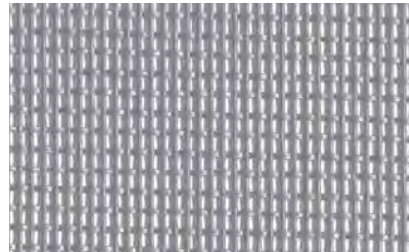

FIBRA NEGRA O GRIS "PET screen" gris

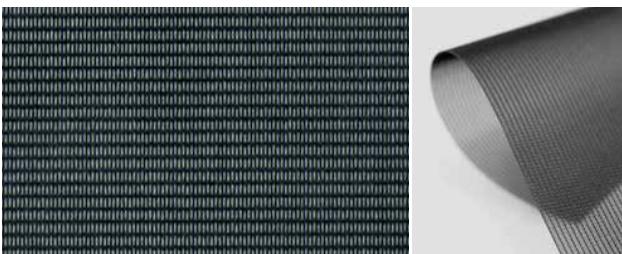

POLLTEX



EXPOSITOR **NEW**

MULTI

MULTI 4 LADOS 6/9 PRODUCTOS A ELECCIÓN

Expositores compactos que contiene una serie de mini muestras.

LADO A



LADO B



MULTI

MULTI 2 LATI 2/6 PRODUCTOS

Alojado en una estructura de aluminio.
Se caracterizan por la elegancia y la sobriedad de las formas.
Las ruedas colocadas en la base facilitan el posicionamiento en espacios reducidos en el área de exhibición.

LADO A



LADO B



MINI

Muestra compacta que permite la exposición de un producto se quedó en una estructura de de aluminio.





MANTENIMIENTO REPARACIONES

MANTENIMIENTO

LARGA VIDA A TU MOSQUITERA

Contactando con nuestra empresa, Usted podrá ver el correcto mantenimiento del producto. Tendrá la confianza y la tranquilidad de una buena y duradera funcionalidad, evitando así los gastos extra o incluso completamente reemplazar la mosquitera.

REPARACIONES

Las reparaciones pueden llevarse a cabo en nuestro centro de servicio. Reconstruimos nuestros modelos de mosquiteras con el reemplazo de cualquier componente: telas o accesorios. Si los accesorios están intactos, intervendremos en la reparación de productos de terceros con la sustitución de la tela.

SOLICITAR OFERTA EN: INFO@ZANZAR.ES



PLAN RENOVE

Puede dar su vieja mosquitera y a cambio poder comprar un nuevo modelo de la misma serie aplicando un descuento del 10%..

DESCUENTO

10%

SOBRE SU NUEVO MODELO

CAMBIA TU VIEJA
MOSQUITERA



**NO LO TIRE
LLÁMENOS PRIMERO**



SERVICIO CLIENTE

NÚMERO



Atención al cliente a través del número indicado, puede formular cualquier pregunta directamente.



FAX

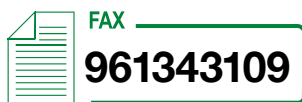

Envíe sus pedidos a nuestro fax, utilizando el formulario descargado del sitio web www.zanzar.es/utility/pedido/

E-MAIL



pedidos/ofertas a: ventas@zanzar.es
administracion@zanzar.es
calidad@zanzar.es

MODELO PEDIDO



The image shows a Zanzar Iberia order form. At the top left, the Zanzar Iberia logo is displayed in a dark blue box, with the email address [e-mail: ventas@zanzar.es](mailto:ventas@zanzar.es) below it. To the right, there is a fax icon and the text: FAX +34 961 343 109 and Tel. +34 961 004 999. Below this, there is a section for 'PEDIDO ORDER' with the text 'Reservado a la empresa fabricante' and 'Reserved manufacturer'. To the right of this section, there are fields for 'CLIENTE' and 'e-mail:'. Below the 'PEDIDO ORDER' section, there is a large table with the following headers: ANCHO (WIDTH), ALTO (HEIGHT), ACABADO (COLOR), UNIDAD (UNITS), and REFERENCIA, MODELO, ARTICULO (MODEL, REFERENCE, ARTICLE). The table has several empty rows for data entry.



DESCARGAR LA VERSIÓN ELECTRÓNICA DE NUESTRO SITIO
O SOLICITE LA VERSIÓN PERSONALIZADA A LA DIRECCIÓN:
ventas@zanzar.es

EL ENTENDIMIENTO ES LA VÍA MÁS NATURAL PARA ALCANZAR EL ÉXITO Y EXPLOTAR CADA OPORTUNIDAD COMERCIAL, CON MÁXIMO BENEFICIO MUTUO, SUPERANDO CUALQUIER OBSTÁCULO Y CONVIRTIÉNDOSE EN PARTNERS TRIUNFADORES EN EL MERCADO.

UNDERSTANDING IS THE NATURAL WAY TO BE SUCCESSFUL AND EXPLOITING EVERY BUSINESS OPPORTUNITY WITH MAXIMUM MUTUAL BENEFIT AND ELIMINATING ALL OBSTACLES TO BECOME SUCCESSFUL PARTNERS IN THE MARKET



CONDICIONES DE VENTA

A menos que se indique lo contrario en las estimaciones y confirmaciones de pedidos, la Compañía aplicará las siguientes condiciones generales en la venta en todos sus suministros. La relación comercial, con la firma de las presentes condiciones generales, que constituyen una parte integral de cada pedido, se entenderá a lo largo de su duración regida por lo que se establece a continuación, sin la necesidad de otras suscripciones.

1 - PRECIOS

Los precios de los productos son los de la lista de precios vigentes en el momento de la entrega, excepto la excepción por escrito. Las ofertas son válidas con los precios indicados para el período mencionado en el documento enviado.

2 - PEDIDOS

Los pedidos deben ser ordenados por escrito, por fax o correo electrónico. Para pedidos telefónicos, la Compañía no es responsable de ningún error.

La información contenida en nuestros catálogos o publicidad impresa, como las características técnicas de los productos o componentes, dimensiones, esquemas de montaje, colores, etc., son meramente indicativos, debido a las especificaciones técnicas y a la evolución tecnológica de los productos de la empresa.

Los datos de enlace se pueden proporcionar de vez en cuando y previa solicitud explícita. Para mejorar la calidad del producto. La empresa se reserva el derecho de cambiar el mismo sin previo aviso e incluso después de la aceptación del pedido.

3 - GASTOS DE ENVÍO

Los costos de envío de los bienes son gratuitos siempre que los pedidos superen los 75 euros en material fabricado a medida. Para los envíos de materias primas (perfiles y componentes) los costos de transporte se aplican bajo presupuesto.

4 - ENMIENDAS Y CANCELACIÓN DE PEDIDOS

La Compañía se reserva el derecho de aceptar cambios o cancelaciones de pedidos de acuerdo con el progreso del pedido. En cualquier caso, no se aceptarán cambios o cancelaciones de la orden no comunicadas por escrito en las 24 horas siguientes a su aceptación/petición.

5 - MÉTODO DE ENTREGA

La Compañía entregará a los clientes los productos pedidos por medio de sus transportistas, o directamente si el destino se encuentra dentro de las áreas atendidas por el servicio de entrega de la compañía. Diferentes métodos de entrega, incluso parciales, deben ser comunicados por el cliente a la Compañía en el momento de la transmisión del pedido.

6 - GARANTÍA SOBRE LOS PRODUCTOS ACABADOS

A menos que se acuerde lo contrario, los productos de la Compañía están cubiertos por la garantía de acuerdo con la ley desde la fecha de entrega.

La garantía está destinada a la sustitución y / o reparación gratuita de piezas que muestren defectos de fabricación.

El período de garantía es de 24 meses para los productos que llegan a particulares (las denominadas ventas de empresa. El período de garantía es de 24 meses para los productos que llegan a particulares (las denominadas ventas de empresa a consumidor), mientras que es 12 meses para ventas a operadores profesionales (llamadas ventas de negocio a negocio).

CASOS EN LOS QUE NO SE APLICA GARANTÍA:

Daños causados por agentes atmosféricos o por terceros ya sea debido a daños durante el transporte, mala conservación, manipulación, inconvenientes debidos a una instalación incorrecta, inexperiencia de uso, exceso de límites de rendimiento/fabricación, así como para todas las demás causas que no se deben atribuir directamente a la culpa de la Compañía y una vez más cuando las consecuencias se derivan de la información incorrecta o incompleta proporcionada durante el pedido por parte del cliente.

La garantía cesa automáticamente cuando, sin el consentimiento del proveedor, se realizan reparaciones o cambios de cualquier naturaleza, se quitan las etiquetas de fabricación/trazabilidad o se realiza una manipulación fuera de lo especificado en los manuales de instalación.

Los términos de la garantía son válidos absolutamente perentorio y ejecutables incluso si el material no fue utilizado. El material que se considera defectuoso debe enviarse, previa notificación a la Compañía, el porte pagado y el reemplazado seguirán siendo propiedad de la Compañía.

7 - DEVOLUCIONES Y REPARACIONES DE GARANTÍA

Todos los productos se presumen aceptados en el momento de la entrega, a excepción del derecho del comprador de informar de cualquier defecto o diferencia. Las últimas comunicaciones, penalidad de nulidad, siempre se DEBEN COMUNICAR POR ESCRITO y deben contener el detalle de las mismas. Las reclamaciones deben presentarse dentro de los 8 (ocho) días posteriores a la entrega. El c.d. receso "ad nutum"

Los productos en disputa deben ser devueltos a más tardar en 7 días hábiles desde la recepción de la no conformidad por la Compañía.

Los productos devueltos deben embalarse con sumo cuidado, tomando todas las precauciones necesarias para evitar daños durante el transporte de devolución.

Los bienes devueltos serán verificados por la Compañía para certificar la discrepancia real y la misma reemplazará los productos defectuosos o reembolsará el precio en el caso de una queja válida y real, mientras que el comprador cargará todos los costos incurridos en el caso de una queja infundada.

La solicitud de reparación de la garantía debe ser previamente autorizada por ZANZAR IBERIA SL

En este caso, los artículos devueltos serán cuidadosamente revisados y, según las circunstancias, serán reparados, reemplazados o reembolsados.



Para las reparaciones fuera de garantía el coste relativo estimado se comunicará al cliente bajo presupuesto.

En todos los casos, los costos de desmantelamiento y re ensamblaje, horas-operario, horas de viaje, costos de transporte, están excluidos de cualquier reembolso así como cualquier otra compensación directa o indirecta.

8 - CONDICIONES DE PAGO

El pago debe hacerse dentro de los términos y de la manera indicada en la factura.

Las remesas directas deben hacerse por transferencia bancaria, cheque de caja, cheque bancario o efectivo dentro de los límites impuestos por la legislación actual.

Los bienes siguen siendo propiedad exclusiva del vendedor hasta su pago total y final de conformidad con y para los fines de lo que está previsto por el art. 1523 c.c. y del Artículo 11 del Decreto Legislativo 231/02.

El pago no se puede suspender ni retrasar por ningún motivo.

Para el pago atrasado o pagos pendientes, además de los gastos bancarios, los cargos por manejo se debitarán de € 10.39 y el interés de demora a la tasa de referencia legal aumentó en 8 puntos y siempre dentro de las tasas umbral de conformidad con la Ley 108/96.

En caso de demora o falta de pago, la empresa vendedora se reserva el derecho de cancelar o suspender las entregas posteriores (artículo 1460 C.C.) y exigir el saldo inmediato de todos los créditos.

9 - COMPENSACIÓN POR DAÑOS

Para errores de producción de los bienes, defectos de los mismos, así como su mal funcionamiento en relación con el destino acordado de uso, se determinará la responsabilidad de la Compañía, se reconocerá, única y exclusivamente, la reproducción y la devolución de los mismos productos idénticos en cantidad y calidad (género y tipo) sin defectos y totalmente funcionales.

Quedan, por lo tanto, excluyendo cualquier otro costo incurrido como: desmontaje, re ensamblaje, horas-hombre, horas de viaje, cargos de transporte, etc., así como cualquier otra razón para la compensación directa o indirecta.

10 - PROPIEDAD INTELECTUAL E INDUSTRIAL

La Compañía se reserva todos los derechos sobre todos los contenidos (textos, imágenes, datos técnicos, etc.) que aparecen en su material impreso y en el sitio web. Dichos contenidos pueden ser utilizados por terceros solo con el consentimiento previo por escrito y su comunicación o uso.

En el contexto de estas condiciones de venta no crea, en relación con ellos, ningún derecho o reclamo al cliente.

El Cliente se abstendrá de usar y registrar marcas similares y / o confusas con el mismo y utilizará las marcas comerciales exclusivamente de acuerdo con las instrucciones de ZANZAR IBERIA S.L. y exclusivamente para los fines establecidos en estas condiciones de venta, no lo hará y tampoco le permite a sus clientes ningún derecho de usarlos.

11 - AUTORIZACIÓN PARA EL USO DE MARCAS COMERCIALES

El cliente está autorizado a usar las marcas comerciales solo en relación con la promoción y venta de productos autorizados; tiene facultad para agregar, con la autorización de la Compañía, su propia marca, pero está absolutamente prohibido eliminar los símbolos comerciales de la Compañía. El cliente debe cumplir con todas las cláusulas de este documento, así como con todas las reglas, estándares o indicaciones e información general divulgada ocasionalmente por la Compañía para la exhibición y uso de las marcas registradas y se compromete a transferir estas condiciones a los usuarios de productos de la compañía.

El cliente no está autorizado a permitir que sus clientes, o cualquier otra persona, utilicen la marca registrada de la Compañía de ninguna manera. El cliente informará inmediatamente a la Compañía sobre cualquier abuso o uso no autorizado de las marcas registradas de las que tenga conocimiento.

12 - CAMBIOS EN LAS CONDICIONES DE CONDUCTA DEL CLIENTE

ZANZAR S.L. tendrá derecho a suspender el cumplimiento de las obligaciones derivadas de la venta de los productos, de acuerdo con el art. 1461 del Código Civil, en el caso de que las condiciones de capital del cliente lleguen a poner en grave peligro la estabilidad económica de la compañía a menos que se otorgue una garantía adecuada.

13 - PROTECCION DE DATOS

Reglamento (UE) 2016/679 de 27 de abril de 2016 relativo a la protección de las personas físicas

ZANZAR IBERA S.L. es el Responsable del tratamiento de los datos personales proporcionados bajo su consentimiento y le informa que estos datos serán tratados de conformidad con lo dispuesto en las normativas vigentes, el Reglamento (UE) 2016/679 de 27 de abril de 2016 relativo a la protección de las personas físicas en lo que respecta al tratamiento de datos personales y a la libre circulación de estos datos (GDPR) y la Ley Orgánica (ES) 3/2018 de 5 de diciembre de Protección de Datos Personales y Garantía de Derechos Digitales (LOPDGDD). Si Vd. ya es cliente sus datos serán tratados con la finalidad de mantener la relación comercial y gestionar la misma y ello en base la relación contractual de las partes. También serán tratados con fines comerciales en base al interés legítimo del Responsable. Sus datos serán conservados mientras exista un interés mutuo para mantener el fin del tratamiento por los plazos legalmente exigidos, o cuando Vd. retire su consentimiento (uso comercial). Si Vd. no es cliente pero nos ha solicitado información o nos ha realizado una consulta en relación a nuestras actividades y servicios, sus datos serán tratados con la finalidad de contestarle y la base que legitima su uso será su consentimiento. Si Vd. nos solicita un presupuesto, sus datos serán tratados para remitirle el mismo y ello en base a la aplicación de medidas precontractuales de acuerdo a su petición; en estos casos sus datos serán conservados durante 1 año o cuando Vd. nos retire su consentimiento; si Vd. pasa a ser cliente nuestro entonces se conservarán de acuerdo a lo estipulado para ello. En todos los casos cuando los datos ya no sean necesarios para los fines que se indican, se suprimirán con medidas de seguridad adecuadas para garantizar la seudonimización de los datos o la destrucción de los mismos. Así mismo se le informa que sus datos podrán ser comunicados a empresas del Grupo o por obligación legal. Vd. puede ejercer los derechos de acceso, rectificación, portabilidad y supresión de sus datos y los de limitación y oposición a su tratamiento dirigiéndose a ZANZAR IBERIA S.L., con domicilio postal en Pol. Ind. "Fuente del Jarro, C/ Ciudad del Ferrol, nº 20 de Paterna (46.988-Valencia) o por mail a HYPERLINK "mailto:info@zanzar." info@zanzar.es y el de reclamación a HYPERLINK "http://www.aepd.es"www.aepd.es.

14 - DISPUTAS

Para cualquier controversia derivada de la interpretación o ejecución de las primeras cláusulas, las partes acuerdan recíprocamente para referirse selectiva y exclusivamente al acuerdo con esta Compañía incluso en caso de conexión.

La compañía se reserva el derecho de realizar cambios parciales o totales a los productos sin previo aviso, declinando cualquier responsabilidad por cualquier dato inexacto.



SALES CONDITIONS

Unless otherwise indicated in estimates and order confirmations, the Company will apply the following general conditions in the sale of all its supplies. The commercial relationship, with the signing of these general conditions, which constitute an integral part of each order, will be understood throughout its duration governed by what is established below, without the need for other subscriptions.

1 - PRICES

The prices of the products are those of the price list in force at the time of delivery, except the exception in writing. The offers are valid with the prices indicated for the period mentioned in the sent document.

2 - ORDERS

Orders must be ordered in writing, by fax or email. For telephone orders, the Company is not responsible for any errors.

The information contained in our catalogs or printed advertising, such as the technical characteristics of the products or components, dimensions, assembly diagrams, colors, etc., are merely indicative, due to the technical specifications and the technological evolution of the company's products. .

Link data can be provided from time to time and upon explicit request. To improve the quality of the product. The company reserves the right to change it without prior notice and even after acceptance of the order.

3 - SHIPPING CHARGES

The shipping costs of the goods are free provided that the orders exceed 75 euros in material made to measure. For shipments of raw materials (profiles and components) transport costs are applied under budget.

4 - AMENDMENTS AND CANCELLATION OF ORDERS

The Company reserves the right to accept changes or cancellations of orders in accordance with the progress of the order. In any case, changes or cancellations of the order not communicated in writing within 24 hours of its acceptance / request will not be accepted.

5 - METHOD OF DELIVERY

The Company will deliver to customers the products ordered by its carriers, or directly if the destination is within the areas served by the company's delivery service. Different methods of delivery, including partial, must be communicated by the customer to the Company at the time of the transmission of the order.

6 - GUARANTEE ON FINISHED PRODUCTS

Unless otherwise agreed, the products of the Company are covered by the warranty in accordance with the law from the date of delivery. The warranty is intended for the replacement and / or free repair of parts that show manufacturing defects.

The guarantee period are 24 months for products that reach individuals (the so-called business-to-consumer sales), while it is 12 months for sales to professional operators (called business-to-business sales).

CASES WHERE NO WARRANTY APPLIES:

Damage caused by atmospheric agents or by third parties either due to damage during transport, poor conservation, handling, inconvenience due to incorrect installation, inexperience of use, excess production / performance limits, as well as for all other causes that they should not be attributed directly to the fault of the Company and once again when the consequences are derived from the incorrect or incomplete information provided during the order by the customer.

The guarantee automatically ceases when repairs or changes of any kind are made without the consent of the supplier, the manufacturing / traceability labels are removed or a manipulation is carried out outside of what is specified in the installation manuals.

The terms of the guarantee are valid absolutely peremptory and executable even if the material was not used. The material that is considered defective must be sent, after notifying the Company, the postage paid and the replaced will remain the property of the Company.

7 - RETURNS AND WARRANTY REPAIRS

All products are presumed accepted at the time of delivery, except for the right of the buyer to report any defect or difference. The latest communications, penalty of nullity, should always be communicated in writing and must contain the details of them. Claims must be submitted within 8 (eight) days after delivery.

The CD. recess "ad nutum"

The products in dispute must be returned no later than 7 business days after receipt of the non-conformity by the Company.

Returned products must be packed with extreme care, taking all necessary precautions to avoid damage during the return transport.

The returned goods will be verified by the Company to certify the actual discrepancy and it will replace the defective products or refund the price in the case of a valid and real complaint, while the buyer will charge all costs incurred in the case of an unfounded complaint. .

The request for repair of the guarantee must be previously authorized by ZANZAR IBERIA SL

In this case, the returned items will be carefully reviewed and, depending on the circumstances, will be repaired, replaced or reimbursed.

For out-of-warranty repairs the estimated relative cost will be communicated to the client under budget.

In all cases, the costs of dismantling and re-assembly, hours-operator, hours of travel, transportation costs, are excluded from any reimbursement as well as any other direct or indirect compensation.



8 - CONDITIONS OF PAYMENT

Payment must be made within the terms and in the manner indicated on the invoice.

Direct remittances must be made by bank transfer, cashier's check, bank check or cash within the limits imposed by current legislation.

The goods remain the exclusive property of the seller until their total and final payment in accordance with and for the purposes of what is provided by art. 1523 c.c. and of Article 11 of Legislative Decree 231/02.

The payment can not be suspended or delayed for any reason.

For late payment or pending payments, in addition to bank charges, the handling charges will be debited of € 10.39 and interest for late payment at the legal reference rate increased by 8 points and always within the threshold rates in accordance with the Law 108/96.

In case of delay or non-payment, the selling company reserves the right to cancel or suspend subsequent deliveries (Article 1460 C.C.) and demand the immediate balance of all the credits.

9 - COMPENSATION FOR DAMAGES

For errors of production of the goods, defects of the same, as well as their malfunction in relation to the agreed use destination, the responsibility of the Company will be determined, it will be recognized, only and exclusively, the reproduction and the return of the same identical products in quantity and quality (gender and type) without defects and totally functional.

There remain, therefore, excluding any other costs incurred such as: dismantling, re-assembly, man-hours, travel hours, transportation charges, etc., as well as any other reason for direct or indirect compensation.

10 - INTELLECTUAL AND INDUSTRIAL PROPERTY

The Company reserves all rights to all content (texts, images, technical data, etc.) that appear on its printed material and on the website. These contents may be used by third parties only with prior written consent and communication or use.

In the context of these conditions of sale do not create, in relation to them, any right or claim to the customer.

The Customer will refrain from using and registering similar and / or confusing trademarks with it and will use the trademarks exclusively in accordance with the instructions of ZANZAR IBERIA S.L. and exclusively for the purposes established in these conditions of sale, will not do so and does not allow its customers any right to use them.

11 - AUTHORIZATION FOR THE USE OF COMMERCIAL MARKS

The customer is authorized to use the trademarks only in relation to the promotion and sale of authorized products; It has the power to add, with the authorization of the Company, its own brand, but it is absolutely forbidden to eliminate the commercial symbols of the Company. The client must comply with all the clauses of this document, as well as with all the rules, standards or indications and general information occasionally disclosed by the Company for the exhibition and use of the registered trademarks and is committed to transfer these conditions to the users of products of the company.

The client is not authorized to allow his clients, or any other person, to use the registered trademark of the Company in any way. The customer will immediately inform the Company of any abuse or unauthorized use of the registered trademarks of which he is aware.

12 - CHANGES IN THE CONDITIONS OF CUSTOMER CONDUCT

ZANZAR S.L. will have the right to suspend compliance with the obligations arising from the sale of the products, in accordance with art. 1461 of the Civil Code, in the event that the conditions of

The client's capital will put the economic stability of the company in grave danger unless an adequate guarantee is granted.

13 - DATA PROTECTION

DISCLOSURE OF AGREEMENT E.C. ARTICLE 2016/679 OF THE 27TH OF ABRIL 2016.

ZANZAR IBERIA S.L. is responsible for the processing of personal data provided under your consent and informs you that these data will be treated in accordance with the provisions of the regulations in force, Regulation (EU) 2016/679 of April 27, 2016 relating to the protection of natural persons with regard to the processing of personal data and the free circulation of these data (GDPR) and Organic Law (ES) 3/2018 of December 5, Protection of Personal Data and Digital Rights Guarantee (LOPDGDD). If you are already a customer, your data will be processed in order to maintain the commercial relationship and manage it, based on the contractual relationship of the parties. They will also be treated for commercial purposes based on the legitimate interest of the Responsible. Your data will be kept as long as there is a mutual interest to maintain the end of the treatment by the legally required deadlines, or when you withdraw your consent (commercial use). If you are not a client but you have requested information from us or have made a query regarding our activities and services, your data will be processed in order to answer and the basis that legitimizes its use will be your consent. If you request a quote from us, your data will be processed to send it to you based on the application of pre-contractual measures according to your request; in these cases your data will be kept for 1 year or when you withdraw your consent; If you become our client then they will be conserved according to what is stipulated for it. In all cases when the data are no longer necessary for the purposes indicated, they will be suppressed with adequate security measures to guarantee the pseudonymization of the data or the destruction thereof. You are also informed that your data may be communicated to companies of the Group or by legal obligation. You can exercise the rights of access, rectification, portability and deletion of your data and those of limitation and opposition to your treatment by contacting ZANZAR IBERIA SL, with postal address in Pol. Ind. "Fuente del Jarro, C / Ciudad del Ferrol , No. 20 of Paterna (46.988-Valencia) or by mail to info@zanzar.es and the claim to www.aepd.es.

14 - DISPUTES

For any dispute arising from the interpretation or execution of the first clauses, the parties agree reciprocally to refer selectively and exclusively to the agreement with this Company even in case of connection.

The company reserves the right to make partial or total changes to the products without prior notice, declining any responsibility for any inaccurate information.



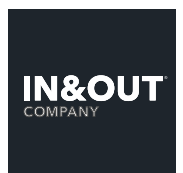
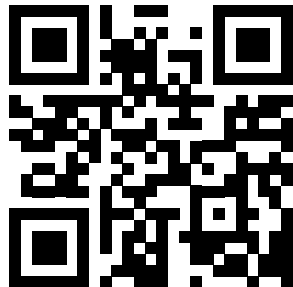



zanzar®

www.zanzar.es
info@zanzar.es



VALENCIA

FABRICA Y OFICINAS
Pol. Ind. Fuente del Jarro
Ciudad de Ferrol 20-22a
46988 Paterna (VLC) SPAIN

tel. +34 961 004 99 |
fax. +34 961 343 109